



BEDIENUNGSANLEITUNG

HASZNÁLATI ÚTMUTATÓ

NAVODILA ZA UPORABO

AKKUBETRIEBENES WÄRMEKISSEN

AKKUMULÁTOROS MELEGÍTŐPÁRNA

NA BATERIJE GRELNA BLAZINA



AMBIANO

Deutsch 2

Magyar.....14

Slovenski.....28

SERVICECENTER • JAVÍTÓSZOLGÁLATI HOTLINE

PODPORA KUPCEM

847955

AT BITTE WENDEN SIE SICH AN IHRE **HOFER-FILIALE**.

HU KÉRJÜK FORDULJON A MAGYARORSZÁGI **ALDI ÁRUHÁZAKHOZ**.

SI PROSIMO, OGLASITE SE V VAM NAJBLIŽJI **HOFERJEVI POSLOVALNICI**.

MODELL/A FOGYASZTÁSI CIKK TÍPUSA/MODEL:

GT-HPR-05

PO51033323

11/2025

3

JAHRE GARANTIE

ÉV JÓTÁLLÁS

LETA GARANCIE

ORIGINAL-BEDIENUNGSANLEITUNG

ÉREDETI HASZNÁLATI UTASÍTÁS

IZVIRNA NAVODILA

1 Allgemeines	3
1.1 Bedienungsanleitung lesen und aufbewahren.....	3
1.2 Zeichenerklärung	3
2 Sicherheit	4
2.1 Bestimmungsgemäßer Gebrauch.....	4
2.2 Sicherheitshinweise	4
3 Lieferumfang	6
4 Gebrauch	7
4.1 Kissen und Lieferumfang prüfen	7
4.2 Akku laden	7
4.3 Wärmekissen benutzen	8
4.4 Auto-OFF Funktion	8
4.5 Akku-Ladestand prüfen.....	8
5 Fehlersuche	9
6 Reinigen	9
6.1 Kisseninlay reinigen	9
6.2 Kissenbezug reinigen	9
7 Aufbewahren	9
8 Technische Daten	10
9 Konformitätserklärung	10
10 Entsorgen	11
10.1 Verpackung entsorgen	11
10.2 Altgerät entsorgen	11
11 Garantie	12
11.1 Garantiebedingungen	12

**WICHTIGE ANWEISUNGEN!
FÜR DEN SPÄTEREN GEBRAUCH
AUFBEWAHREN!**

1 ALLGEMEINES

1.1 BEDIENUNGSANLEITUNG LESEN UND AUFBEWAHREN



Diese Bedienungsanleitung gehört zu diesem Heizkissen. Sie enthält wichtige Informationen zur Inbetriebnahme und Handhabung. Lesen Sie die Bedienungsanleitung, insbesondere die Sicherheitshinweise, sorgfältig durch, bevor Sie das Heizkissen einsetzen. Die Nichtbeachtung dieser Bedienungsanleitung kann zu schweren Verletzungen oder Schäden an dem Artikel führen. Die Bedienungsanleitung basiert auf den in der Europäischen Union gültigen Normen und Regeln. Beachten Sie im Ausland auch landesspezifische Richtlinien und Gesetze. Bewahren Sie die Bedienungsanleitung für die weitere Nutzung auf. Wenn Sie den Artikel an Dritte weitergeben, geben Sie unbedingt diese Bedienungsanleitung mit.

1.2 ZEICHENERKLÄRUNG

Die folgenden Symbole und Signalworte werden in dieser Bedienungsanleitung, auf dem Artikel oder auf der Verpackung verwendet.

WARNUNG!

» Dieses Signalsymbol/-wort bezeichnet eine Gefährdung mit einem mittleren Risikograd, die, wenn sie nicht vermieden wird, den Tod oder eine schwere Verletzung zur Folge haben kann.

VORSICHT!

» Dieses Signalsymbol/ -wort bezeichnet eine Gefährdung mit einem niedrigen Risikograd, die, wenn sie nicht vermieden wird, eine geringfügige oder mäßige Verletzung zur Folge haben kann.

HINWEIS!

» Dieses Signalsymbol/ -wort warnt vor möglichen Sachschäden.



» Dieses Symbol gibt Ihnen nützliche Zusatzinformationen zum Zusammenbau oder zum Betrieb.



Schutzklasse III: Artikel dieser Schutzklasse werden mit Schutzkleinspannung betrieben.



Bei max. 30 °C im Schonwaschgang waschen (nur Kissenbezug)



Nicht waschen



Nicht bleichen



Nicht im Trockner trocknen



Nicht bügeln



Nicht chemisch reinigen



Keine Nadeln hineinstecken



Nicht für die Benutzung von sehr jungen Kindern (0 - 3 Jahre) geeignet



Nicht gefaltet oder im zusammengeschobenen Zustand gebrauchen



Bedienungsanleitung lesen



OEKO-TEX® Standard 100 ist ein unabhängiges Prüf- und Zertifizierungssystem für textile Roh-, Zwischen- und Endprodukte aller Verarbeitungsstufen.



Konformitätserklärung (siehe Kapitel „Konformitätserklärung“): Mit diesem Symbol gekennzeichnete Produkte erfüllen alle anzuwendenden Gemeinschaftsvorschriften des Europäischen Wirtschaftsraums.

2 SICHERHEIT

2.1 BESTIMMUNGSGEMÄSSER GEBRAUCH

Dieses Wärmekissen ist für den in dieser Anleitung beschriebenen Gebrauch im privaten Haushalt konzipiert.

Der Artikel ist ausschließlich für den Privatgebrauch in trockenen Innenräumen bestimmt und nicht für den gewerblichen und/oder medizinischen Einsatz in Krankenhäusern, Praxen etc. geeignet. Personen mit Herzschrittmacher sollten diesen Artikel erst nach Rücksprache mit ihrem Arzt verwenden.

Das Wärmekissen ist kein medizinisches Gerät und nicht für therapeutische Zwecke geeignet.

Verwenden Sie das Wärmekissen nur wie in dieser Bedienungsanleitung beschrieben. Jede andere Verwendung gilt als nicht bestimmungsgemäß und kann zu Sachschäden oder sogar zu Personenschäden führen. Das Wärmekissen ist kein Kinderspielzeug.

Der Hersteller oder Händler übernimmt keine Haftung für Schäden, die durch nicht bestimmungsgemäßen oder falschen Gebrauch entstanden sind.

2.2 SICHERHEITSHINWEISE

⚠️ WARNUNG! STROMSCHLAGEGFAHR! FEHLERHAFT ELEKTROINSTALLATION, ZU HOHE NETZSPANNUNG UND FEHLERHAFTER UMGANG MIT EINEM ELEKTRISCHEN GERÄT KÖNNEN ZU ELEKTRISCHEM STROMSCHLAG FÜHREN.

- » Akku und Ladekabel dürfen keiner Feuchtigkeit ausgesetzt werden und nicht in Wasser oder andere Flüssigkeiten getaucht werden. Stromschlaggefahr!
- » Das Kissen darf nicht nass benutzt werden. Setzen Sie das Kisseninlay und den Akku nur ein, wenn der Bezug vollständig trocken ist. Versuchen Sie nicht, mit der Wärmefunktion den Bezug zu trocknen.
- » Das Laden Sie den Akku ausschließlich in trockenen Innenräumen auf. Halten Sie dabei Abstand zu Waschbecken, Vasen etc.
- » Wenn Sie einen USB-Ladeadapter verwenden:
 - » Achten Sie darauf, dass die Steckdose gut zugänglich ist, damit Sie im Bedarfsfall schnell den Ladeadapter ziehen können.
- » Verwenden Sie zum Laden nur ein für Haushaltsgeräte zugelassenes Netzgerät der Schutzklasse II, SELV-Ausgang 5 V DC, max. 2 A.
- » Stecken Sie keine Nadeln oder andere spitze Gegenstände in das Kissen.
- » Das Produkt darf aus Sicherheits- und Zulassungsgründen (CE) nicht manipuliert oder verändert werden!
- » Nehmen Sie keine Veränderungen am Artikel oder Akku vor. Lassen Sie Reparaturen nur von einer Fachwerkstatt durchführen. Beachten Sie auch die beiliegenden Garantiebedingungen.
- » Achten Sie darauf, dass der Artikel nicht durch scharfe Kanten oder heiße Gegenstände beschädigt wird.
- » Nehmen Sie den Artikel nicht in Betrieb, wenn er offensichtliche Schäden aufweist.

⚠️ WARNUNG! GEFAHREN FÜR KINDER UND PERSONEN MIT VERRINGERTEN PHYSISCHEN, SENSORISCHEN ODER MENTALEN FÄHIGKEITEN (BEISPIELSWEISE TEILWEISE BEHINDERTE, ÄLTERE PERSONEN MIT EINSCHRÄNKUNG IHRER PHYSISCHEN UND MENTALEN FÄHIGKEITEN) ODER MANGEL AN ERFAHRUNG UND WISSEN (BEISPIELSWEISE ÄLTERE KINDER).

- » Dieser Artikel kann von Kindern ab 8 Jahren und darüber sowie von Personen mit verringerten physischen, sensorischen oder mentalen Fähigkeiten oder Mangel an Erfahrung und Wissen benutzt werden, wenn sie beaufsichtigt werden oder bezüglich des sicheren Gebrauchs des Gerätes unterwiesen wurden und die daraus resultierenden Gefahren verstehen.

- » Reinigung und Benutzerwartung dürfen nicht von Kindern ohne Beaufsichtigung durchgeführt werden.
- » Das Kissen darf ebenfalls nicht von Personen benutzt werden, die unempfindlich gegen Hitze sind, und von anderen schutzbedürftigen Personen, die nicht auf eine Überhitzung reagieren können.
- » Das Kissen kann von Kindern, die älter als 3 Jahre und jünger als 8 Jahre sind unter Aufsicht verwendet werden, wenn es auf die niedrigste Temperatur eingestellt ist.
- » Beaufsichtigen Sie Kinder, um sicherzustellen, dass diese nicht mit dem Artikel spielen.
- » Kinder, die jünger als drei Jahre sind, dürfen das Kissen nicht benutzen, da sie unfähig sind, auf eine Überhitzung zu reagieren.
- » Halten Sie Verpackungsbeutel und -folien von Babys und Kleinkindern fern, es besteht Erstickungsgefahr!

⚠️ WARNUNG! BRAND- UND EXPLOSIONSGEFAHR!

UNSACHGEMÄSSER UMGANG MIT BATTERIEN KANN ZU BRAND ODER EXPLOSION FÜHREN.

- » Der mitgelieferte Lithium-Ionen-Akku darf nicht auseinandergenommen, in Feuer geworfen, kurzgeschlossen oder sonst wie bearbeitet oder verändert werden.
- » Durch unsachgemäße Verlegung des Kabels können Gefahren durch Verwickeln, Strangulieren oder Stolpern auftreten. Ordnen Sie das Kabel so an, dass keine der genannten Gefahren von ihnen ausgehen.
- » Verwenden Sie das Kissen ausschließlich mit dem mitgelieferten Akku Typ RX05TD. Der Akku selbst ist ebenfalls ausschließlich zum Gebrauch mit dem Kissen bestimmt. Der Akku ist nicht austauschbar.
- » Verwenden Sie keine Spray-Produkte in der Nähe des Artikels.
- » Verwenden Sie das Kissen ausschließlich in vollständig auseinandergefaltetem Zustand.
- » Vermeiden Sie Stauwärme, indem Sie das Kissen während des Betriebs oder des Ladens nicht vollständig abdecken oder bedecken.
- » Nehmen Sie den Artikel nicht in Betrieb, wenn der Akku beschädigt oder heruntergefallen ist.
- » Vermeiden Sie den Kontakt von Akkuflüssigkeit mit Augen und Schleimhäuten. Bei Kontakt spülen Sie die betroffenen Stellen mit viel klarem Wasser aus und suchen sofort einen Arzt auf.

⚠️ VORSICHT! GEFAHR VON GESUNDHEITLICHEN SCHÄDEN! EINE LANGE ANWENDUNG AUF HÖCHSTER STUFE KANN ZU HAUTIRRITATIONEN ODER UNWOHLSEIN FÜHREN.

- » Benutzen Sie das Kissen am Anfang immer nur kurz und nicht auf der höchsten Stufe. Prüfen Sie Ihre Haut, bevor Sie die Leistung und die Anwendungsdauer erhöhen. Wählen Sie bei längerem Gebrauch eine niedrige Heizstufe. Eine lange Anwendung auf höchster Stufe kann zu Hautirritationen, Verbrennungen oder Hitzschlag führen.
- » Brechen Sie den Gebrauch des Kissens unverzüglich ab, wenn Sie die Wärme als unangenehm oder schmerzhaft empfinden.
- » Verwenden Sie den Artikel nicht direkt auf der nackten Haut.
- » Nutzen Sie das Kissen nicht als Schlafkissen. Falls Sie sehr müde sind, stellen Sie eine niedrige Wärme ein.

HINWEIS! BESCHÄDIGUNGSGEFAHR! UNSACHGEMÄSSER UMGANG MIT DEM KISSEN KANN ZU BESCHÄDIGUNGEN FÜHREN.

- » Ziehen Sie das Kissen nicht in einen weiteren Kissenbezug.
- » Klemmen und knicken Sie das Kissen nicht.
- » Schalten Sie das Kissen nicht ein, wenn es, z. B. nach dem Reinigen, noch feucht ist.
- » Legen Sie während des Betriebs
 - keine Gegenstände, wie z. B. Koffer, Woll- und Zudecken und Taschen
 - keine Wärmequellen wie z. B. Wärmeflasche, Heizkissen oder Ähnliches auf das Kissen.
- » Prüfen Sie vor jedem Gebrauch, ob der Artikel Anzeichen von Abnutzung oder Beschädigungen zeigt. Falls solche Anzeichen vorhanden sind oder das Kissen unsachgemäß benutzt wurde, müssen Sie es vor erneuter Inbetriebnahme von einer Fachwerkstatt prüfen lassen. Wenden Sie sich in diesem Fall an die auf der Garantiekarte angegebene Service-Adresse.
- » Stecken Sie keine Nadeln oder andere spitze Gegenstände in das Kissen.
- » Lassen Sie das Kissen vor dem Zusammenlegen und Einlagern vollständig abkühlen.
- » Bewahren Sie das Kissen an einem trockenen Platz auf.
- » Das Kissen darf nicht nass benutzt werden.
- » Lagern Sie keine Gegenstände auf dem Kissen und beachten Sie den Abschnitt „Aufbewahren“.

3 LIEFERUMFANG

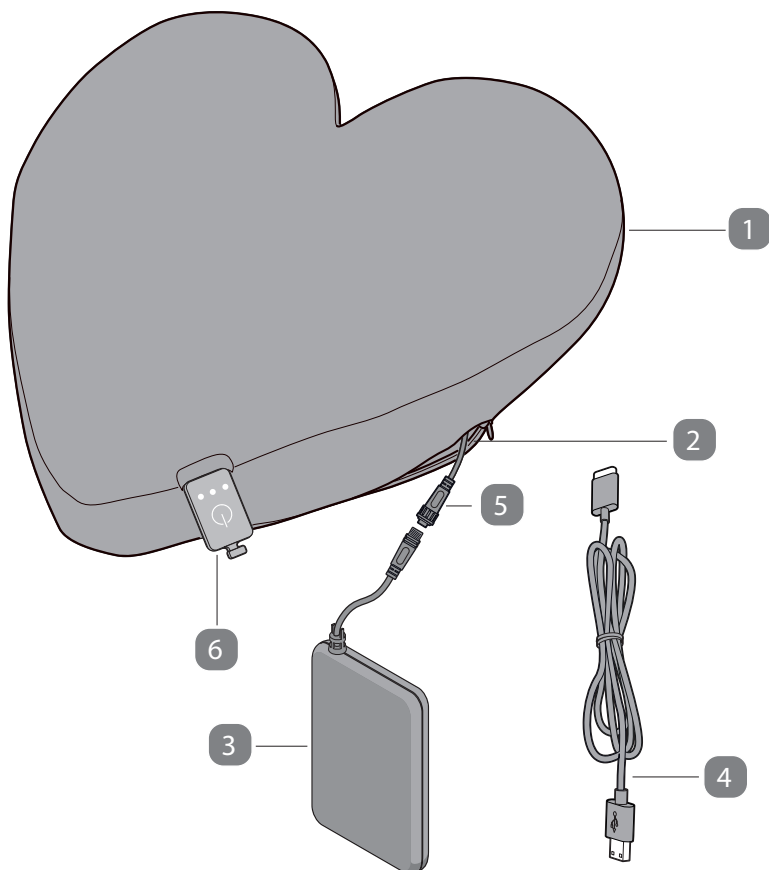

- 1 Kissen
 - 2 Innentasche für Akku-Aufbewahrung
 - 3 Akku
 - 4 USB-Ladekabel
 - 5 Verbindungskabel Bedienteil-Akku
 - 6 Bedienteil mit Anschlussbuchse zum Laden des Akkus
- Weiterer Lieferumfang:
- Bedienungsanleitung
- Garantiekarte

4 GEBRAUCH

4.1 KISSEN UND LIEFERUMFANG PRÜFEN

1. Nehmen Sie das Kissen aus der Verpackung und kontrollieren Sie, ob das Kissen und die anderen Teile Schäden aufweisen. Ist dies der Fall, benutzen Sie das Kissen nicht. Wenden Sie sich über die auf der Garantiekarte angegebene Serviceadresse an den Hersteller.
2. Prüfen Sie, ob die Lieferung vollständig ist.
3. Entfernen Sie sämtliches Verpackungsmaterial.

4.2 AKKU LADEN

Laden Sie den Akku vor dem ersten Gebrauch und möglichst auch bei jedem späteren Gebrauch vollständig auf. Zum Aufladen kann der Akku im Kissen verbleiben. Den Akku im geschützten Innenbereich laden. Bei Betrieb mit USB nur im Innenbereich verwenden.

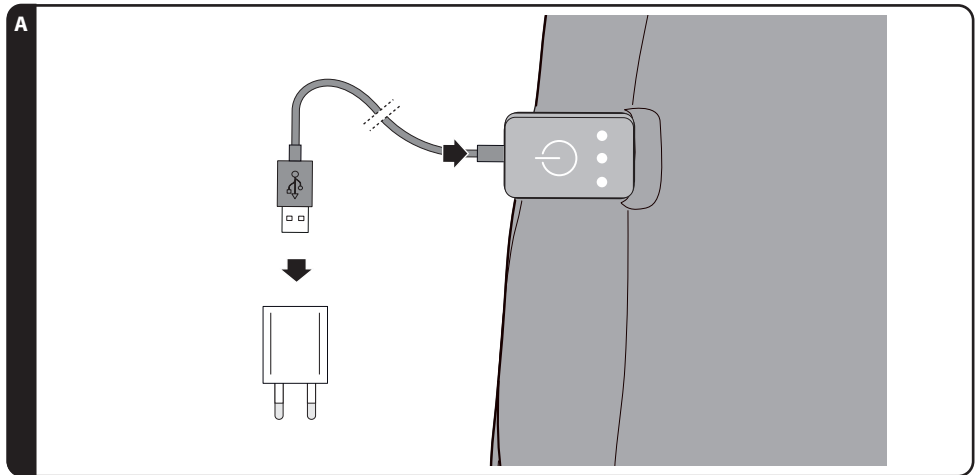

1. Öffnen Sie den Gummistopfen der USB-Buchse des Bedienteils.
2. Verbinden Sie das beigelegte USB-Ladekabel mit der USB-C Buchse des Bedienteils.
3. Stecken Sie das andere Ende in die USB-Anschlussbuchse eines 5 V, 2 A Universal-Ladegerätes. Der USB-Ladeadapter sollte ein Ladestrom von 2000 mA liefern. Bei einem geringeren Ladestrom kann sich die Ladezeit entsprechend verlängern.
4. Nach ca. 2-4 Stunden ist der Akku vollgeladen und Sie können das Kissen nutzen.
5. Trennen Sie die Kabelverbindung und verschließen Sie die USB-Buchse des Bedienteils mit dem Gummistopfen.



- » Die Heizfunktion kann bereits beim Aufladen genutzt werden.
- » Ein USB-Ladeadapter gehört nicht zum Lieferumfang.

4.3 WÄRMEKISSEN BENUTZEN

⚠️ WARNUNG! BRANDGEFAHR! UNSACHGEMÄSSER UMGANG MIT DEM ARTIKEL KANN ZU EINEM BRAND FÜHREN.

» Nehmen Sie den Artikel nicht in Betrieb, wenn der Akku beschädigt oder heruntergefallen ist.

Um das Wärmekissen nutzen zu können, muss der Akku ausreichend aufgeladen, in seiner Tasche im Kissen und per Kabel mit dem Bedienteil verbunden sein.

1. Drücken Sie auf die Ein-/Aus-Taste (siehe Pfeil).
2. Das Heizkissen schaltet sich auf der höchsten Heizstufe ein und alle 3 LEDs leuchten.
3. Wählen Sie durch wiederholtes Drücken der Taste die gewünschte Heizstufe und beachten Sie die Anzahl der leuchtenden LEDs.

B

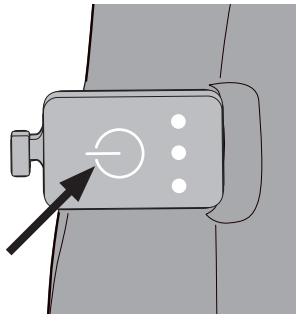

3 LEDs = ca. 75 °C

2 LEDs = ca. 60 °C

1 LED = ca. 45 °C

4. Zum Ausschalten drücken Sie wiederholt die Ein-/Aus-Taste, bis alle drei LEDs erlöschen.
5. Lassen Sie das Kissen vollständig abkühlen, bevor Sie es wegpacken.

4.4 AUTO-OFF FUNKTION

i

» Zum Schutz vor Brand und Überhitzung schaltet sich das Kissen nach einem Dauerbetrieb von ca. 1,5 Stunden aus.

Wenn die Auto-OFF Funktion das Kissen ausgeschaltet hat:

1. Lassen Sie Kissen und Akku auf Raumtemperatur abkühlen, bevor Sie das Kissen wieder einschalten.

4.5 AKKU-LADESTAND PRÜFEN

Um den Akkustand zu prüfen, müssen Sie den Akku nicht aus dem Kissen nehmen.

Während des Ladevorgangs oder wenn Sie die Ein-/Aus-Taste (siehe Pfeil) kurz gedrückt halten, zeigen die rot blinkenden/leuchtenden LEDs den Ladezustand an.

1 LED blinkt = 0-30 %

1 LED leuchtet und 1 blinkt = 31-70 %

2 LEDs leuchten und 1 blinkt = 71-99 %

3 LEDs leuchten = 100 %

5 FEHLERSUCHE

PROBLEM	MÖGLICHE URSACHE / ABHILFE
Keine Funktion.	<ul style="list-style-type: none">• Akku möglicherweise leer?• Akku und Bedienteil richtig verbunden?
Kissen schaltet sich aus.	<ul style="list-style-type: none">• Auto-OFF Funktion hat ausgelöst. Kein Fehler.

6 REINIGEN

⚠ WARNUNG! DER AKKU DARF NICHT IN WASSER ODER ANDERE FLÜSSIGKEITEN GETAUCHT WERDEN.

HINWEIS! BESCHÄDIGUNGSGEFAHR! UNSACHGEMÄSSER UMGANG MIT DEM KISSEN KANN ZU BESCHÄDIGUNGEN FÜHREN.

» Das Kisseninlay ist nicht waschbar und darf nur mit einem leicht angefeuchteten Tuch gereinigt werden.



» Der Bezug wird durch das Reinigen in der Waschmaschine stark beansprucht. Er sollte im Laufe der Zeit daher nicht öfter als insgesamt 5x gewaschen werden.
» Der Reißverschluss muss zum Waschen geschlossen werden.

1. Lassen Sie das Kissen vollständig abkühlen.
2. Trennen Sie die Kabelverbindung zwischen Akku und Kissen.
3. Beachten Sie die auf dem Artikel angebrachten Pflegesymbole.
4. Öffnen Sie den Reißverschluss und nehmen Sie das Kisseninlay mit dem Bedienteil heraus.
5. Entfernen Sie den Akku aus seiner Tasche.

6.1 KISSENINLAY REINIGEN

Entfernen Sie mögliche Verschmutzungen vom Kisseninlay mit einem leicht angefeuchteten Tuch und wischen Sie mit einem trockenen Tuch nach.

6.2 KISSENBEZUG REINIGEN

⚠ WARNUNG! ENTFERNEN SIE IN JEDEM FALL DEN AKKU AUS DER INNENTASCHE, BEVOR SIE DEN KISSENBEZUG WASCHEN. DER AKKU DARF NICHT IN WASSER ODER ANDERE FLÜSSIGKEITEN GETAUCHT WERDEN.

1. Reinigen Sie das Kissen entsprechend der Verschmutzung:
Entfernen Sie kleinere Flecken mit einem leicht angefeuchteten Tuch.
Reinigen Sie den Kissenbezug bei normaler Verschmutzung mittels Handwäsche. Beachten Sie die Pflegesymbole.
Waschen Sie bei stärkerer Verschmutzung den Kissenbezug in der Waschmaschine bei 30 °C (Schonwaschgang). Beachten Sie die Waschmittel- und Dosierungsangaben und schließen Sie den Reißverschluss bei dieser Art des Waschens.
2. Lassen Sie den Kissenbezug nach dem Waschen an der Luft vollständig trocknen.
Wringen Sie den Kissenbezug nicht aus und verwenden Sie keine Wäscheklammern o. Ä.
Schließen Sie den Akku erst wieder an, wenn alle Teile vollständig getrocknet sind.
Schalten Sie den Artikel nicht zum Trocknen ein und nehmen Sie ihn erst wieder in Gebrauch, wenn er vollständig trocken ist.

7 AUFBEWAHREN



Lassen Sie den Artikel vor dem Einlagern vollständig abkühlen.

Bewahren Sie das ausgekühlte Kissen an einem sauberen und trockenen Platz auf, wo es vor anderen Wärmequellen, z. B. einer Heizung, geschützt ist. Lagern Sie keine schweren Gegenstände auf dem Kissen, da diese die Heizdrähte beschädigen könnten.

Laden Sie den Akku vor einem längeren Einlagern vollständig auf, um eine Tiefentladung zu verhindern.

Wickeln Sie das Ladekabel nicht um den Akku. Hierbei könnte das Kabel beschädigt werden.

8 TECHNISCHE DATEN

Modell:	GT-HPR-05
Akku:	Modell: RX05TD Li-Ion Akku 3,7 V  , 5000 mAh Eingang: 5 V  , 2 A Ausgang: 5 V  , 2 A, 10 W
Maße:	ca. 50 x 50 cm
Ladezeit:	ca. 2-4 Stunden
Ladetemperatur:	ca. 15-25 °C
Betriebszeit bei vollem Akku:	Abhängig vom Einschaltzeitpunkt und der Heizstufe, ist nach der Autoabschaltung und der Ruhezeit des Akkus, eine maximale Akku-Laufzeit von ca. 4,5 Stunden möglich. DONGGUAN CITY SINOSHINE TECHNOLOGY CO., LTD No.488, Jinlang South Road, Shabu Village, Dalang Town, Dongguan City, Guangdong Province, CHINA
Artikelnummer:	847955
Rev.-Nummer:	2025_01

Modus	Energieaufnahme (Watt)	Zeitraum (Minuten)
Aus	0,2	-
Standby	-	-
Standby mit zusätzlichen Informationen	-	-
Standby im Netzwerkbetrieb	-	-

Da unsere Produkte ständig weiterentwickelt und verbessert werden, sind Design- und technische Änderungen möglich.
Diese Bedienungsanleitung kann auch als pdf-Datei von unserer Homepage www.gt-support.de heruntergeladen werden.

9 KONFORMITÄTSERKLÄRUNG

Die Konformität des Produktes mit den gesetzlich vorgeschriebenen Standards wird gewährleistet.
Die vollständige Konformitätserklärung finden Sie im Internet unter www.gt-support.de

10 ENTSORGEN

10.1 VERPACKUNG ENTSORGEN



Entsorgen Sie die Verpackung sortenrein. Geben Sie Pappe und Karton zum Altpapier, Folien in die Wertstoff-Sammlung.

10.2 ALTGERÄT ENTSORGEN



Altgeräte dürfen nicht in den Hausmüll!

Das Symbol mit der durchgestrichenen Mülltonne bedeutet, dass Elektro- und Elektronikgeräte nicht zusammen mit dem Hausmüll entsorgt werden dürfen.

Verbraucher sind gesetzlich dazu verpflichtet, Elektro- und Elektronikgeräte am Ende ihrer Lebensdauer einer vom unsortierten Siedlungsabfall getrennten Erfassung zuzuführen. Auf diese Weise wird eine umwelt- und ressourcenschonende Verwertung sichergestellt.

Batterien und Akkus, die nicht fest vom Elektro- oder Elektronikgerät umschlossen sind und zerstörungsfrei entnommen werden können, sind vor der Abgabe des Geräts an einer Erfassungsstelle von diesem zu trennen und einer vorgesehenen Entsorgung zuzuführen. Das Gleiche gilt für Lampen, die zerstörungsfrei aus dem Gerät entnommen werden können.

Elektro- und Elektronikgerätebesitzer aus privaten Haushalten können diese bei den Sammelstellen der öffentlich-rechtlichen Entsorgungsträger oder bei den von den Herstellern bzw. Vertreibern eingerichteten Sammelstellen abgeben. Die Abgabe von Altgeräten ist unentgeltlich.

Generell haben Vertreter die Pflicht, die unentgeltliche Rücknahme von Altgeräten durch geeignete Rücknahmemöglichkeiten in zumutbarer Entfernung zu gewährleisten. Verbraucher haben die Möglichkeit zur unentgeltlichen Abgabe eines Altgeräts bei einem rücknahmepflichtigen Vertreter, wenn sie ein gleichwertiges Neugerät mit einer im Wesentlichen gleichen Funktion erwerben. Diese Möglichkeit besteht auch bei Lieferungen an einen privaten Haushalt.



Batterien und Akkus dürfen nicht zusammen mit dem Hausmüll entsorgt werden!

Verbraucher sind gesetzlich verpflichtet, alle Batterien oder Akkus, unabhängig davon, ob sie schädliche Substanzen enthalten oder nicht, zu einer Sammelstelle in ihrer Gemeinde oder zu einem Einzelhändler zu bringen, damit sie umweltfreundlich entsorgt und wertvolle Rohstoffe zurückgewonnen werden können.

Batterien und Akkus, die nicht fest vom Elektro- oder Elektronikgerät umschlossen sind und zerstörungsfrei entnommen werden können, sind vor der Abgabe des Geräts an einer Erfassungsstelle von diesem zu trennen und einer vorgesehenen Entsorgung zuzuführen.

Kleben Sie bei lithiumhaltigen Batterien und Akkus vor der Entsorgung die Pole ab, um einen äußeren Kurzschluss zu vermeiden. Geben Sie Batterien und Akkus nur in entladene Zustand ab.

11 GARANTIE

Modell: Akkubetriebenes Wärmekissen GT-HPR-05

Artikelnummer: 847955

Bitte wenden Sie sich mit dem Produkt und zugehörigem Kassenbon an Ihre HOFER-Filiale.
Kundendienst: Hofer Straße 2, 4642 Sattledt, ÖSTERREICH

Beschreibung der Störung: _____

Ihre Informationen: _____

Name: _____

Adresse: _____

E-Mail: _____

11.1 GARANTIEBEDINGUNGEN

Sehr geehrter Kunde

Ihre Vorteile aus der Herstellergarantie:

Garantiezeit: 3 Jahre ab Zeitpunkt der Übernahme

Garantieleistung: Kostenfreier Austausch oder Geldrückgabe
Keine Transportkosten

Bitte beachten Sie, dass die Art der Garantieleistung im Einzelfall vom Garanten bestimmt wird.

Um die Garantie in Anspruch zu nehmen:

- Wenden Sie sich mit dem Produkt, der Garantiekarte und zugehörigem Kassenbon an Ihre **HOFER-FILIALE**.

Die Garantie gilt nicht:

- **bei Schäden durch Elementarereignisse**. (z. B. Blitz, Wasser, Feuer, Frost, etc.),
Unfall, Transport, ausgelaufene Batterien oder **unsachgemäße Benutzung**
- **bei Beschädigung** oder **Veränderung durch den Käufer/Dritte**
- **bei Missachtung** der **Sicherheits-** und **Wartungsvorschriften, Bedienungsfehlern**
- **bei Verkalkung, Datenverlust, Schadprogrammen, Einbrennschäden**
- **auf die normale Abnutzung von Verschleißteilen (z. B. Akkukapazität)**

Die gesetzliche Gewährleistungspflicht des Übergebers wird durch diese Garantie nicht eingeschränkt. Die Garantiezeit kann nur verlängert werden, wenn dies eine gesetzliche Norm vorsieht. In den Ländern, in denen eine (zwingende) Garantie und/oder eine Ersatzteillagerhaltung und/oder eine Schadenersatzregelung gesetzlich vorgeschrieben sind, gelten die gesetzlich vorgeschriebenen Mindestbedingungen. Das Serviceunternehmen und der Verkäufer übernehmen bei Reparaturannahme keine Haftung für eventuell auf dem Produkt vom Kunden gespeicherte Daten oder Einstellungen.

1 Általános tudnivalók	15
1.1 A használati útmutató elolvasása és megőrzése.....	15
1.2 Jelmagyarázat.....	15
2 Biztonság	16
2.1 Fontos útmutatások	16
2.2 Biztonsági útmutatások	16
3 Eszköz részei	18
4 Használat	19
4.1 Melegvizes palack és a csomagolás tartalmának ellenőrzése.....	19
4.2 Akkumulátor töltése.....	19
4.3 A melegítőpárna használata	20
4.4 Automatikus kikapcsolódás funkció	20
4.5 Az akku feltöltöttségének ellenőrzése.....	20
5 Hibakeresés	21
6 Tisztítás	21
6.1 A párnabetét tisztítása	21
6.2 A párnahuzat tisztítása.....	21
7 Tárolás	21
8 Műszaki adatok	22
9 Megfelelőségi nyilatkozat	22
10 Ártalmatlanítás	23
10.1 Csomagolás ártalmatlanítása.....	23
10.2 Régi készülék ártalmatlanítása	23
11 Jótállási adatlap	24
11.1 Jótállási tájékoztató	24

FONTOS UTASÍTÁSOK!
ŐRIZZE MEG KÉSŐBBI HIVATKOZÁS CÉLJÁBÓL!

1 ÁLTALÁNOS TUDNIVALÓK

1.1 A HASZNÁLATI ÚTMUTATÓ ELOLVASÁSA ÉS MEGŐRZÉSE



Ezen útmutató kizárólag a melegítő párna tartozéka. Fontos tudnivalókat tartalmaz az üzembe helyezéssel és a használattal kapcsolatban.

Gondosan olvassa el a használati útmutatót, különösen a biztonsági tudnivalókat a melegítőpárna használatának megkezdése előtt. A kezelési útmutató figyelmen kívül hagyása súlyos sérülést vagy a termék károsodását eredményezheti.

A használati útmutató tartalma az Európai Unió hatályos szabványain és előírásain alapul. Ügyeljen az országspecifikus irányelvek és törvények betartására. A használati útmutatót őrizze meg későbbi használatra. Amennyiben a terméket

továbbadja másoknak, feltétlenül mellékelje a használati útmutatót is.

1.2 JELMAGYARÁZAT

A következő szimbólumokat és jelszavakat használják ebben a kezelési útmutatóban, a terméken vagy a csomagoláson.

FIGYELMEZTETÉS!

» E figyelemfelhívó jel/szó közepes kockázatú veszélyt jelöl, amelyet ha nem kerülnek el súlyos akár halálos sérülésekhez vezethet.

ELŐVIGYÁZATOSSÁG!

» E figyelemfelhívó jel/szó alacsony kockázatú veszély jelölése, melyet, ha nem kerülnek el, csekély vagy közepes sérülés lehet a következménye.

ÚTMUTATÁS!

» E figyelemfelhívó jel/szó a lehetséges anyagi károokra figyelmeztet.



» Hasznos kiegészítő információkat nyújt az összeszereléssel és a használattal kapcsolatban.



III. védelmi osztály: Az ebbe a védelmi osztályba tartozó cikkek védő törpefeszültséggel működnek.



Maximum 30 °C-os kímélő mosással mossa (csak párnahuzat)



Nem mosható.



Ne fehéritse.



Ne szárítsa szárítógépben.



Ne vasalja.



Ne vegytisztítsa.



Ne szúrjon tűket bele.



Nem alkalmas nagyon kicsi gyermekek (0 - 3 éves) általi használatra.



Ne használja hajtogatott vagy összenyomott állapotban.



Olvassa el a használati útmutatót.



Az OEKO-TEX® Standard 100 egy független vizsgálati- és tanúsítási rendszer textil nyers-, félkész- és végtermékek minden feldolgozási fokozata számára.



Megfelelőségi nyilatkozat (lásd a „Megfelelőségi nyilatkozat” című fejezet) Az ezzel a szimbólummal ellátott termékek teljesítik az Európai Gazdasági Térség közösségi előírásainak valamennyi követelményét.

2 BIZTONSÁG

2.1 FONTOS ÚTMUTATÁSOK

Őrizze meg a későbbi felhasználás érdekében.

Rendeltetésszerű használat

A melegítőpárnát a kezelési útmutatóban leírt módon történő magáncélú használatra tervezték.

A terméket kizárólag száraz belső terekben történő magáncélú használatra szánták, és nem alkalmas kereskedelmi és/vagy orvosi használatra kórházakban, rendelőkben stb. Pacemakerrel rendelkező személyek csak orvosukkal való konzultációt követően használhatják ezt a terméket.

A melegítőpárna nem orvosi eszköz, és nem alkalmas terápiás célokra.

A készüléket kizárólag az eredeti tartozékaival és a kezelési útmutatónak megfelelően szabad használni. Bármely más használat rendeltetésellenes használatnak minősül, anyagi kárt vagy személyi sérülést okozhat. A melegítőpárna nem játékszer.

A gyártó és a forgalmazó a rendeltetésellenes vagy hibás használatból eredő károkért nem vállal felelősséget.

2.2 BIZTONSÁGI ÚTMUTATÁSOK

⚠ FIGYELMEZTÉS! ÁRAMÜTÉS VESZÉLYE! A HIBÁS ELEKTROMOS BESZERELÉS, A TÚL NAGY HÁLÓZATI FESZÜLTÉG ÉS A HIBÁS KEZELÉS ÁRAMÜTÉSHEZ VETHET EGY ELEKTROMOS KÉSZÜLÉK ESETÉBEN.

- » Tilos nedvességnek kiténni az akkut és a hálózati kábelt, továbbá tilos vízbe vagy más folyadékba mártani. Áramütés veszélye!
- » A melegítőpárnát tilos nedvesen használni. Csak akkor helyezze be a párnabetétet és az akkumulátort, ha a huzat teljesen száraz. Ne próbálja meg a huzatot a fűtés segítségével megszáritani.
- » Az akkumulátort kizárólag száraz beltéri helyiségekben töltsse fel. Tartsa távol mosdóktól, vázaktól stb.
- » Ha USB-töltőadaptert használ:
Ügyeljen arra, hogy jól megközelíthető helyen legyen a csatlakozójelző, hogy szükség esetén gyorsan kihúzhassa a töltőadapter csatlakozódugóját.
- » A töltéshez csak háztartási készülékekhez engedélyezett, II. védőosztályú hálózati adaptert használjon, SELV kimenet 5 V DC, max. 2 A.
- » Ne szúrjon tűt vagy más hegyes tárgyat a melegítőpárnába.
- » A terméket biztonsági és engedélyezési okokból (CE) tilos manipulálni vagy módosítani!
- » Ne végezzen változtatásokat a terméken vagy az akkun. Kizárólag szakszervizzel végeztesse a javításokat. Ügyeljen a mellékelt Garanciális feltételekben foglaltak betartására is.
- » Ügyeljen arra, hogy a hálózatkábel ne sérüljön meg éles szélék vagy forró tárgyak miatt.
- » Ne használja a terméket, ha látható sérüléseket észlel.

⚠ FIGYELMEZTETÉS! VESZÉLYES A GYERMEKEKRE ÉS A KORLÁTOZOTT FIZIKAI, ÉRZÉKSZERV VAGY MENTÁLIS KÉPESSÉGŰ SZEMÉLYEKRE (PÉLDÁUL IDŐSEBB EMBEREKRE ÉS AZOKRA, AKIK NINCSENEK FIZIKAI VAGY SZELLEMI KÉPESSÉGEIK TELJES BIRTOKÁBAN) VAGY AZON SZEMÉLYEKRE, AKIK NEM RENDELKEZNEK MEGFELELŐ TAPASZTALATTAL ÉS TUDÁSSAL (PÉLDÁUL NAGYOBB GYEREKEK).

- » 8 évesnél idősebb gyermekek és az olyan személyek, akik korlátozott fizikai, érzékszervi vagy szellemi képességeik miatt vagy tapasztalat illetve hozzáférés hiányában nincsenek abban a helyzetben, hogy a készüléket biztonságosan használni tudják, kizárólag felügyelet mellett vagy a készülék biztonságos használatának megtanítása és az abból eredő veszélyek megértése esetén használhatják a készüléket.
- » A tisztítást és a felhasználói karbantartást gyermekek felügyelet nélkül nem végezhetik.
- » A melegítőpárnát nem használhatják hőérzékeny személyek vagy más sérülékeny személyek, akik nem képesek reagálni a túlmelegedésre.
- » A párnát a 3 és 8 év közötti gyermekek felügyelet mellett használhatják, ha a legalacsonyabb hőmérsékletre van beállítva.
- » Figyeljen a gyermekekre, hogy semmiképpen se játszanak e termékkel.
- » Három év alatti gyermekek nem használhatják a párnát, mivel nem képesek reagálni a túlmelegedésre.
- » Tartsa a csomagoló- és védőfóliát gyermekektől távol, mivel fulladásveszélyt idézhetnek elő.

⚠ FIGYELMEZTETÉS! TŰZ- ÉS ROBBANÁSVESZÉLY! AZ AKKUMULÁTOR NEM MEGFELELŐ KEZELÉSE TŰZHÖZ VAGY ROBBANÁSHOZ VEZETHET.

- » A mellékelt lítium-ion akkumulátort nem szabad szétszerelni, tűzbe dobni, rövidre zárni vagy más módon megmunkálni vagy módosítani.
- » A kábel nem megfelelő elhelyezése veszélyt jelenthet, mert összegabalyodhat, megfújthat vagy megbotlásához vezethet. A kábelt úgy helyezze el, hogy az ne jelentsen veszélyt.
- » A párnát kizárólag a mellékelt RX05TD típusú akkumulátorral használja. Az akkumulátor is kizárólag a párnával együtt használható. Az akkumulátor nem cserélhető.
- » Ne használjon spray-termékeket a termék közelében.
- » A párnát kizárólag teljesen kinyitott állapotban használja.
- » Kerülje a hó felhalmozódását azáltal, hogy a párnát használat vagy töltés közben ne takarja le teljesen.
- » Ne használja a terméket, ha az akkumulátor megsérült vagy leejtették.
- » Kerülje az akkumulátorfolyadék bőrrel, szemmel és nyálkahártyával való érintkezését. Az elemfolyadékkal való érintkezés esetén öblítse le az érintett területeket bő, tiszta vízzel, és azonnal forduljon orvoshoz.

⚠ ELŐVIGYÁZATOSSÁG! EGÉSZSÉGHÁROSODÁS VESZÉLYE! BŐRIRRITÁCIÓT VAGY ROSSZULLÉTET OKOZHAT A LEGMAGASABB FOKOZATON VALÓ HOSSZÚ IDEIG TARTÓ HASZNÁLAT.

- » Kezdetben mindig csak rövid ideig és ne a legmagasabb fokozaton használja a párnát. Ellenőrizze a bőrét, mielőtt megnöveli a teljesítményt vagy a használatidőt. Hosszabb használat esetén válasszon alacsony fűtési fokozatot. Bőrirritációt, égési sérülést vagy hógutát okozhat a legmagasabb fokozaton való hosszú ideig tartó használat.
- » Haladéktalanul szakítsa meg a párna használatát, ha a meleg kellemetlen érzést vagy fájdalmat okoz.
- » Ne használja a terméket közvetlenül a bőrön.
- » Ne használja a párnát alvópárnaként. Ha nagyon fáradt, állítson be alacsony hőfokot.

ÚTMUTATÁS! ANYAGI KÁR OKOZÁSÁNAK VESZÉLYE! A TERMÉK NEM MEGFELELŐ HASZNÁLATA KÁROSODÁSHOZ VEZETHET.

- » Ne tegye a párnát egy másik párnahuzatba.
- » Ne szorítsa meg és ne törje meg a melegítőpárnát.
- » Ne kapcsolja be a melegítőpárnát, ha az pl. tisztítás után még nedves.
- » A használat során ne tegyen tárgyakat, pl. bőröndöket, gyapjútakarókat, takarókat, táskákat, hőforrásokat, pl. melegvizes palackokat, fűzőpárnákat vagy hasonlókat a párnára.
- » Minden használat előtt ellenőrizze, hogy a termék nem mutatja-e kopás vagy sérülés jeleit. Ha ilyen jeleket tapasztal vagy szakszerűtlenül használták a melegítőpárnát, akkor az újabb használata előtt szakszervizben ellenőriztetnie kell azt. Ebben az esetben forduljon a garanciakártyán megadott szervíz címen található szervízhez.
- » Ne szúrjon tűt vagy más hegyes tárgyat a melegítőpárnába.
- » Összehajtás vagy elrakás előtt hagyja teljesen lehűlni a melegítőpárnát.
- » A párnát tárolja száraz helyen.
- » A párnát tilos nedvesen használni.
- » Ne helyezzen semmilyen tárgyat a párnára, és ügyeljen a „Tárolás” című részben leírtak betartására.

3 ESZKÖZ RÉSZEI

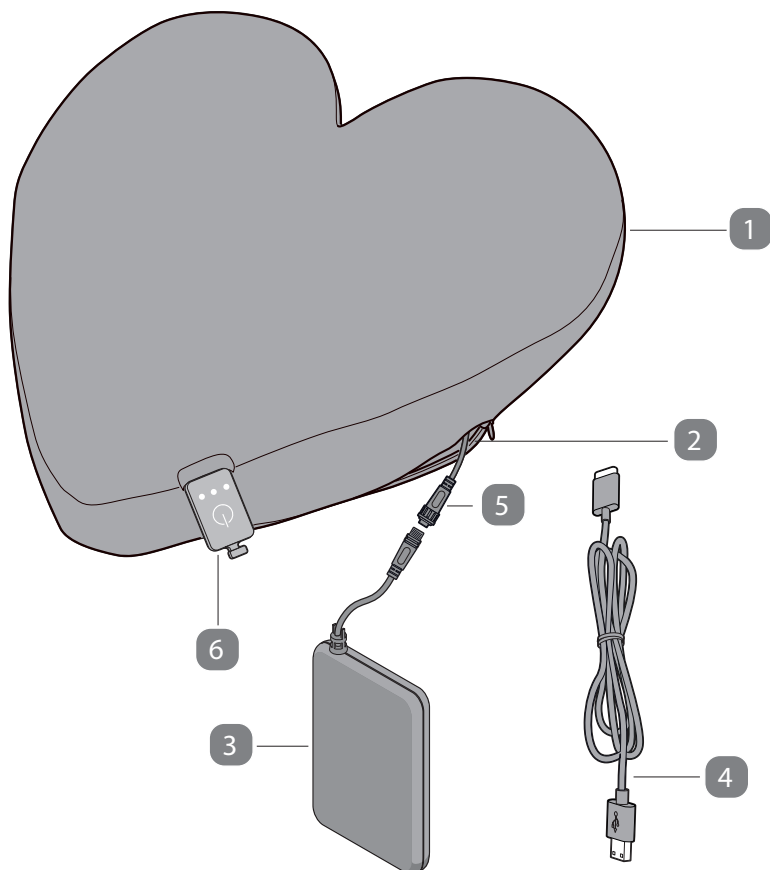

- 1 Párna
 - 2 Belső táská az akkumulátor tárolásához
 - 3 Akkumulátor
 - 4 USB-töltőkábel
 - 5 Összekötőkábel - az akkumulátor kezelőegysége
 - 6 Kezelőegység csatlakozójzattal az akkumulátor töltéséhez
- A szállítási terjedelem tovább részei:
 - Kezelési útmutató
 - Garanciakártya

4 HASZNÁLAT

4.1 MELEGVIZES PALACK ÉS A CSOMAGOLÁS TARTALMÁNAK ELLENŐRZÉSE

1. Vegye ki a csomagolásából a párnát és ellenőrizze, hogy nem sértült-e a párna vagy annak tartozéka. Ha ilyen tapasztal, akkor ne használja a párnát. Forduljon a garanciakártyán szereplő című gyári szervizhez.
2. Ellenőrizze, hogy teljes-e a szállítási terjedelem.
3. Maradéktalanul távolítsa el az összes csomagolóanyagot.

4.2 AKKUMULÁTOR TÖLTÉSE

Az első használat előtt, és lehetőség szerint minden további használat előtt töltsse fel teljesen az akkumulátort. A töltéshez az akkumulátor a párnában maradhat. Az akkumulátort védett beltéri helyen töltsse. USB-ről történő töltés esetén csak beltérben használja.

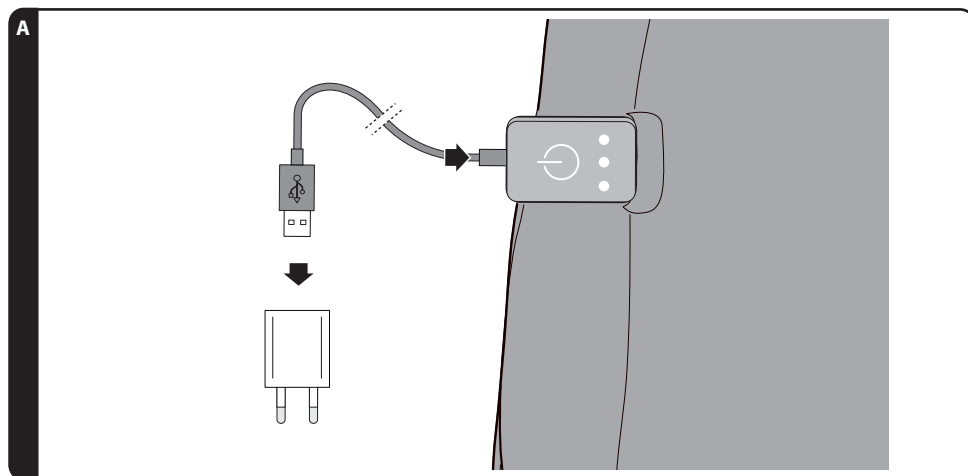

1. Nyissa ki a vezérlőegység USB-aljzatának gumidugóját.
2. Csatlakoztassa a mellékelt USB-töltőkábelt a kezelőegység USB-C aljzatához.
3. A másik végét dugja be egy 5 V, 2 A univerzális töltő USB-csatlakozójába.
Az USB-töltőadapternek 2000 mA töltési áramot kell biztosítania. Alacsonyabb töltési áram esetén a töltési idő megfelelően meghosszabbodhat.
4. Kb. 2-4 óra múlva az akkumulátor teljesen feltöltődik, és a párnát használhatja.
5. Válassza le a kábelt, és zárja le a kezelőegység USB-csatlakozóját a gumidugóval.



- » A fűtési funkció már a töltés közben is használható.
- » Az USB-töltőadapter nem tartozék.

4.3 A MELEGÍTŐPÁRNA HASZNÁLATA

⚠ FIGYELMEZTETÉS! TŰZVESZÉLY! A TERMÉK SZAKSZERŰTLEN HASZNÁLATA TŰZET OKOZHAT.

» Ne használja a terméket, ha az akkumulátor megsérült vagy leejtették.

A melegítőpárna használatához az akkumulátort megfelelően fel kell tölteni, a párnában lévő tokba kell helyezni, és kábellel a kezelőegységhez kell csatlakoztatni.

1. Nyomja meg a Be-/Ki gombot (lásd a nyilat).
2. A fűtőlap a legmagasabb fűtési fokozatra kapcsol, és mind a 3 LED világít.
3. A gomb ismételt megnyomásával válassza ki a kívánt fűtési fokozatot, és figyelje a világító LED-ek számát.

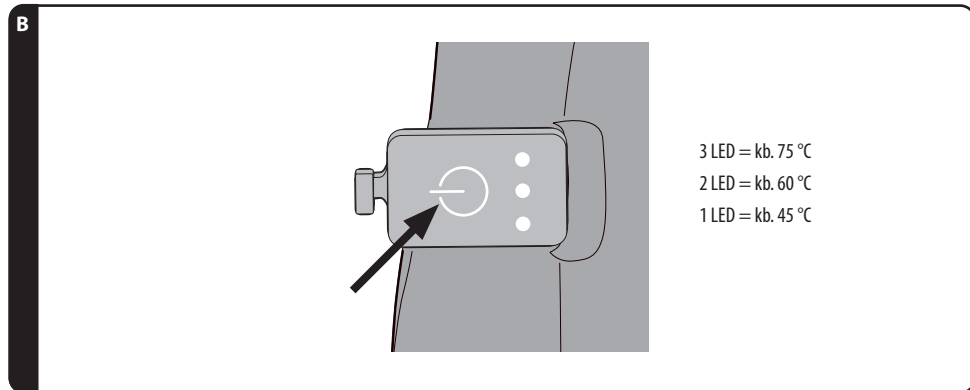

4. A kikapcsoláshoz nyomja meg többször a be-/kikapcsoló gombot, amíg mindhárom LED kialszik.
5. Tisztítás előtt hagyja teljesen lehűlni a készüléket.

4.4 AUTOMATIKUS KIKAPCSOLÓDÁS FUNKCIÓ



» Tűz és túlmelegedés elleni védelem érdekében a párna körülbelül 1,5 óra folyamatos használat után kikapcsol.

Ha az automatikus kikapcsolás funkció kikapcsolta a párnát:

1. Hagyja a párnát és az akkumulátort szobahőmérsékletre lehűlni, mielőtt újra bekapcsolná a párnát.

4.5 AZ AKKU FELTÖLTÖTTÉGÉNEK ELLENŐRZÉSE

Az akkumulátor töltöttségének ellenőrzéséhez nem kell kivenni az akkumulátort a párnából

Töltés közben, vagy ha röviden megnyomja és lenyomva tartja a be/ki gombot (lásd a nyilat), a piros villogó/világító LED-ek jelzik a töltés állapotát.

1 LED villog = 0-30%

1 LED világít és 1 villog = 31-70%

2 LED világít és 1 villog = 71-99%

3 LED világít = 100%

5 HIBAKERESÉS

PROBLÉMA

Nem működik.

A párna kikapcsol.

LEHETSÉGES OKOK/ELHÁRÍTÁSUK

- Lemerült az akkumulátor?
- Az akkumulátor és a vezérlőegység megfelelően van csatlakoztatva?
- Az automatikus kikapcsolás funkció aktiválódott. Nem hiba.

6 TISZTÍTÁS

ÚTMUTATÁS! ANYAGI KÁR OKOZÁSÁNAK VESZÉLYE! A TERMÉK NEM MEGFELELŐ HASZNÁLATA KÁROSODÁSHOZ VEZETHET.

» A párnabetét nem mosható, csak enyhén nedves ruhával tisztítható.



- » A huzat mosógépben történő tisztítás során erősen megkopik. Ezért idővel összesen legfeljebb 5 alkalommal szabad mosni.
- » A cipzárt mosás előtt be kell zárni.

1. Hagyja teljesen lehűlni a párnát.
2. Válassza le a kábelcsatlakozást az akkumulátor és a kezelőegység között.
3. Ügyeljen a terméken található ápolási szimbólumokra.
4. Nyissa ki a cipzárat, és vegye ki a párnabetétet a kezelőegységgel együtt.
5. Vegye ki az akkumulátort a tokjából.

6.1 A PÁRNABETÉT TISZTÍTÁSA

Távolítsa el a párnabetétről az esetleges szennyeződések egy enyhén nedves ruhával, majd törölje át egy száraz ruhával.

6.2 A PÁRNAHUZAT TISZTÍTÁSA

⚠ FIGYELMEZTETÉS! A PÁRNAHUZAT MOSÁSA ELŐTT MINDEN ESETBEN VEGYE KI AZ AKKUMULÁTORT A BELSŐ ZSEBBŐL. TILOS AZ AKKUMULÁTORT VÍZBE VAGY MÁS FOLYADÉKBA MÁRTANI.

1. A szennyeződés mértékétől függően végezze a párna tisztítását:
Enyhén megnedvesített kendővel távolítsa el a kis foltokat.
Kézi mosással mossa ki a közepesen szennyezett párnahuzatot. Tartsa be az ápolásra vonatkozó útmutatásokat.
30 °C-on (kímélő mosás) mosógépben mossa ki az erősen szennyezett párnahuzatot. Kövesse a mosószer és az adagolási utasításokat, és ennél a mosási módszernél zárja be a cipzárt.
2. A mosást követően hagyja a melegítőpárnát a levegőn teljesen megszáradni.
Ne csavarja ki a párnahuzatot, és ne használjon ruhacsipeszt vagy hasonló eszközöket.
Csak akkor csatlakoztassa újra az akkumulátort, ha minden alkatrész teljesen megszáradt.
Ne kapcsolja be a terméket szárítás céljából, és csak akkor használja újra, ha teljesen megszáradt.

7 TÁROLÁS

A tárolás előtt hagyja a terméket teljesen kihűlni.



Olyan tiszta és száraz helyen tárolja a melegítőpárnát, ahol védve van más hőforrásoktól, mint pl. fűtőttest.

Ne tegyen nehéz tárgyakat a párnára, mivel ezek károsíthatják az párnában található fűtőszálakat.

Hosszabb tárolás előtt töltsze fel teljesen az akkumulátort, hogy elkerülje a mélykisülés.

Ne tekerje a töltőkábelet az akkumulátor köré. Ez károsíthatja a kábelt.

8 MŰSZAKI ADATOK

Típus:	GT-HPR-05
Akkumulátor:	Típus: RX05TD Lítium-ion akkumulátor, 3,7 V  , 5000 mAh Bemenet: 5 V  , 2 A Kimenet: 5 V  , 2A, 10W
Méreték:	kb. 50 x 50 cm
Töltési idő:	kb. 2-4 óra
Töltési hőmérséklet:	kb. 15-25 °C
Üzemidő teljesen feltöltött akkumulátornál:	A bekapcsolás időpontjától és a fűtési szinttől függően, az automatikus kikapcsolás és az akkumulátor pihenőideje után az akkumulátor maximális üzemideje kb. 4,5 óra. DONGGUAN CITY SINOSHINE TECHNOLOGY CO., LTD No.488, Jinlang South Road, Shabu Village, Dalang Town, Dongguan City, Guangdong Province, CHINA
Cikkszám:	847955
Revíziószám:	2025_01

Mód	Energiafogyasztás (watt)	Periódus (jegyzőkönyv)
ki	0,2	-
Készenléti állapot	-	-
Készenléti állapot további információkkal	-	-
Készenléti állapot hálózati működés közben	-	-

Termékeink folyamatos fejlesztése és tökéletesítése miatt a kialakítás és a műszaki adatok változhatnak.
Ez a használati utasítás pdf formátumban letölthető a www.gt-support.de honlapunkról.

9 MEGFELELŐSÉGI NYILATKOZAT

Garantált a termék törvényileg előírt szabványoknak való megfelelése.
A teljes megfeleléségi nyilatkozat az alábbi internetcímen található www.gt-support.de

10 ÁRTALMATLANÍTÁS

10.1 CSOMAGOLÁS ÁRTALMATLANÍTÁSA



Gondoskodjon a csomagolóanyagok szelektív elhelyezéséről. Vigye a papírt és a kartont a hulladékpapír, míg a fóliákat egy műanyag gyűjtőhelyre.

10.2 RÉGI KÉSZÜLÉK ÁRTALMATLANÍTÁSA



Tilos a háztartási szemétként dobni a hulladékokat!

Azt jelenti az áthúzott kuka szimbólum, hogy tilos a háztartási szemétként hulladékként elhelyezni az elektromos és elektronikus készülékeket. Törvény kötelezi a felhasználókat arra, hogy az élettartamuk végén az elektromos és elektronikus készülékeket a válogatatlan települési hulladéktól elválasztva gyűjtsék. Így biztosított a környezet- és erőforráskímélő hasznosítás.

Azokat az elemeket és akkumulátorokat, amelyek nincsenek az elektromos és elektronikus készülékekbe beépítve és a károsításuk nélkül kivehetőek, a készülékek gyűjtőhelyen való leadása előtt ki kell venni, és az erre célra előírt módon kell azokat hulladékként elhelyezni. Ugyanez vonatkozik a károsításuk nélkül kivehető lámpákra is.

A magán háztartásokból származó elektromos és elektronikus készülékek tulajdonosai a helyi közterületfenntartó vállalatnál vagy a gyártó, illetve a forgalmazó gyűjtőhelyén adhatják le a készülékeket. Díjtalan a régi készülékek leadása.

Általában a forgalmazó kötelezett a régi készülékek ingyenes visszavételére szolgáló ésszerű távolságra lévő visszavételi lehetőség biztosítására.

Akkor van a felhasználónak lehetősége a régi készülékek ingyenes leadására, ha hasonló értékű és lényegében azonos funkciójú új készüléket vásárol. Ez a lehetőség magán háztartásokba való szállításkor is rendelkezésre áll.



Tilos az elemeket és az akkumulátorokat a háztartási szemétként dobni!

Törvény kötelezi a fogyasztókat arra, hogy minden elemet és akkumulátort, függetlenül attól, hogy tartalmaz-e káros anyagokat vagy nem az önkormányzata vagy a kereskedelem egyik gyűjtőhelyén leadják, ezek környezetbarát hulladékkénti elhelyezése és az értékes nyersanyagok visszanyerési lehetőségének biztosítása érdekében.

Azokat az elemeket és akkumulátorokat, amelyek nincsenek az elektromos és elektronikus készülékekbe beépítve és a károsításuk nélkül kivehetőek, a készülékek gyűjtőhelyen való leadása előtt ki kell venni, és az erre célra előírt módon kell azokat hulladékként elhelyezni (lásd Elem betétele alatt).

Kizárólag lemerült állapotban adja le az elemeket és az akkumulátorokat.

11 JÓTÁLLÁSI ADATLAP

A fogyasztási cikk típusa: Akkumulátoros melegítőpárna GT-HPR-05

Gyártási szám: 847955

Kérjük jótállási igényérvényesítés esetén forduljon a termékkel és az annak vételéről kiállított számlával / nyugtával a magyarországi ALDI áruházakhoz.

ALDI Magyarország Élelmiszer Bt., Mészárosok útja 2, 2051 Biatorbágy, HUNGARY

Szerződés-kötés időpontja: egyéb időpont megjelölésének a hiányában a számla vagy nyugta kiállításának időpontja.

A termék fogyasztó részére történő átadásának időpontja (ha a vásárlás időpontjától eltér):

A termék üzembe helyezésének időpontja (ha az üzembe helyezést a kereskedő vagy megbízottja végezte):

Kicserélés esetén ennek időpontja:

11.1 JÓTÁLLÁSI TÁJÉKOZTATÓ

A fogyasztóval szerződést kötő (a jótállásra kötelezett) vállalkozás cégneve és címe:

ALDI Magyarország Élelmiszer Bt. (Mészárosok útja 2., 2051 Biatorbágy, HUNGARY).

A jótállással kapcsolatos általános szabályok

A fogyasztó és vállalkozásunk közötti szerződés keretében eladott, jogszabály alapján kötelező jótállás alá tartozó új tartós fogyasztási cikkekre (a vonatkozó jogszabály mellékletében meghatározott, jellemzően 10.000,- Ft eladási ár feletti termékek) előírt kötelező jótállási idő

- a) **10 000** forintot elérő, de 100 000 forintot meg nem haladó eladási ár esetén **1 év**,
- b) **100 000** forintot meghaladó, de 250 000 forintot meg nem haladó eladási ár esetén **2 év**,
- c) **250 000** forint eladási ár felett **3 év**.

Vállalkozásunk ugyanakkor a jelen jótállási jegyen feltüntetett, Magyarország területén fogyasztónak minősülő személyek által vásárolt, ekként megjelölt, új tartós fogyasztási cikk esetén az erre vonatkozó alábbi feltételek mellett **3 évre** vállal jótállást, függetlenül attól, hogy a fogyasztási cikk jogszabály előírása alapján egyébként kötelező jótállás alá tartozik-e.

A jótállás nem vonatkozik a fogyó-kopó alkatrészek (pl. világítótestek, akkumulátor kapacitás, gumibroncsok, védő-, takaróanyagok) rendes elhasználódására, mindez azonban nem érinti a fogyó-kopó alkatrészeknek a polgári jog fogalomhasználat szerinti „hibás” volta esetén fennálló jótállási kötelezettséget.

A jótállási igény a jótállási határidőben érvényesíthető. A határidő elmulasztása jogvesztéssel jár. Ha vállalkozásunk a jótállási kötelezettségének a fogyasztó felhívására - megfelelő határidőben - nem tesz eleget, a jótállási igény a felhívásban tűzött határidő elteltétől számított **3 hónapon** belül akkor is érvényesíthető bíróság előtt, ha a jótállási idő már eltelt. E határidő elmulasztása jogvesztéssel jár. A fogyasztó általi használat során keletkező sérülésekre (pl. karcolások, horpadások, törések) a jótállás nem vonatkozik.

A jótállási határidő a fogyasztási cikk fogyasztó részére történő átadása napjával, vagy ha az üzembe helyezést vállalkozásunk vagy annak megbízottja végzi, az üzembe helyezés napján kezdődik. Ha a fogyasztó a fogyasztási cikket az átadástól számított hat hónapon túl helyezeti üzembe, akkor a jótállási határidő kezdő időpontja a fogyasztási cikk átadásának napja. A fogyasztási cikk kijavítása esetén a jótállás időtartama meghosszabbodik a javításra átadás napjától kezdve azzal az idővel, amely alatt a fogyasztó a fogyasztási cikket a hiba miatt rendeltetészerűen nem használhatta. A fogyasztási cikkek a kicseréléssel vagy a kijavítással érintett részére a jótállási határidő újból kezdődik. Ezt a szabályt kell alkalmazni arra az esetre is, ha a kijavítás következményeként új hiba keletkezik. Az önként vállalt jótállás időtartama alatt a jótállási idő nem indul újra, kivéve, amennyiben a kicserélésre vagy kijavításra a jogszabályban előírt jótállási idő alatt kerül sor. Ebben az esetben a jogszabály szerinti jótállási időtartam indul újra.

A jótállás a fogyasztó jogszabályból eredő jogait nem érinti. Fogyasztói jogvita esetén a fogyasztó a megyei (fővárosi) kereskedelmi és iparkamarák által működtetett békéltető testület eljárását is kezdeményezheti.

A jótállásból eredő jogokat a fogyasztási cikk tulajdonosa, ill. a fogyasztási cikk tulajdonjogának átruházása esetén az új tulajdonos érvényesítheti, feltéve, hogy fogyasztónak minősülnek.

A jótállásból eredő jogok a jótállási jeggyel érvényesíthetőek, amelynek nem tehető feltételévé a fogyasztási cikk felbontott csomagolásának a fogyasztó általi visszaszolgáltatása. A jótállási jegyen nem rögzített szabályok vonatkozásában a mindenkor hatályos vonatkozó magyar jogszabályi előírások irányadók. A jótállási jegy szabálytalan kiállítása vagy a jótállási jegy fogyasztó rendelkezésére bocsátásának elmaradása a jótállás érvényességét nem érinti. A jótállási jegy fogyasztó rendelkezésére bocsátásának elmaradása esetén a szerződés megkötését bizonyítottan kell tekinteni, ha az ellenérték megfizetését igazoló bizonylatot - számlát vagy nyugtát - a fogyasztó bemutatja. Ebben az esetben a jótállásból eredő jogok a számlával, ill. nyugtával érvényesíthetőek.

A fogyasztó mindenmű jótállási igényét érvényesítheti a magyarországi ALDI áruházakban, míg a kijavítás, ill. bizonyos esetekben a kicserélés (szükség szerint a teljes fogyasztási cikkek vagy csak egyes alkatrészeinek a kicserélése) iránti igény a fogyasztó választása szerint a vállalkozásunk székhelyén, bármely telephelyén, fióktelepén és a jelen jótállási tájékoztatóban feltüntetett **JAVÍTÓSZOLGÁLTATNÁL** közvetlenül is érvényesíthető. Utóbbi esetben a fogyasztó a kijavítás, ill. kicserélés lebonyolításának részleteit a **JAVÍTÓSZOLGÁLTATLAL** közvetlenül egyeztetni.

A jótállási kötelezettség teljesítésével kapcsolatos költségek vállalkozásunkat terhelik. Ha a fogyasztási cikk meghibásodásában a fogyasztót terhelő karbantartási kötelezettség elmulasztása is közrehatott, a jótállási kötelezettség teljesítésével felmerült költségeket közrehatása arányában a fogyasztó köteles viselni, ha a fogyasztási cikk karbantartására vonatkozó ismeretekkel rendelkezett, vagy ha vállalkozásunk e tekintetben tájékoztatói kötelezettségének eleget tett. Kicserélés vagy elállás esetén a fogyasztó nem köteles a fogyasztási cikkek azt az értékcsökkenését megtéríteni, amely a rendeltetészerű használat következménye.

A jogszabály alapján kötelező jótállás alá eső fogyasztási cikkek esetén, ha az adott fogyasztási cikk rögzített bekötésű, ill. 10 kg-nál súlyosabb, vagy tömegközlekedési eszközön kézi csomagként nem szállítható, a fogyasztási cikket az üzemeltetés helyén kell megjavítani. Ha a kijavítás az üzemeltetés helyén nem végezhető el, a le- és felszerelésről, valamint az el- és visszaszállításról vállalkozásunk, vagy - a **JAVÍTÓSZOLGÁLTATNÁL** közvetlenül érvényesített kijavítás iránti igény esetén - a **JAVÍTÓSZOLGÁLTAT** gondoskodik.

A fogyasztó eltérő rendelkezése hiányában a vállalkozásunk köteles a fogyasztási cikket nyolc napon belül kicserélni, ha

(i) a jogszabály szerinti jótállási időtartam alatt a fogyasztási cikk első alkalommal történő javítása során a vállalkozásunk részéről megállapított nyer, hogy a fogyasztási cikk nem javítható; vagy

(ii) a jogszabály szerinti jótállási időtartam alatt a fogyasztási cikk három alkalommal történő kijavítást követően ismét meghibásodik, valamint, ha a Polgári Törvénykönyvről szóló 2013. évi V. törvény („Ptk.”) 6:159. § (2) bekezdés b) pontja alapján a fogyasztó nem igényli a vételár arányos leszállítását, és a fogyasztó nem kívánja a fogyasztási cikket a vállalkozásunk költségére kijavítani vagy mással kijavíttatni; vagy

(iii) a fogyasztási cikk kijavításra a kijavítási igény vállalkozásunk részére való közlésétől számított harmincadik napig nem kerül sor.

Ha a fogyasztási cikk cseréjére nincs lehetőség, a vállalkozásunk köteles a fogyasztó által bemutatott, a fogyasztási cikk ellenértékének megfizetését igazoló nyugtán számlán feltüntetett vételárat nyolc napon belül a fogyasztó részére visszatéríteni.

A nyolc napon belüli kicserélésre vagy vételár visszatérítésre vonatkozó ezen előírások a kötelező jótállás alá eső fogyasztási cikkek közül az elektromos kerékpárra, elektromos rollerre, quadra, motorkerékpárra, segédmotoros kerékpárra, személygépkocsira, lakóautóra, lakókocsira, utánfutós lakókocsira, utánfutóra, valamint a motoros vízi járműre nem vonatkoznak.

Ha a fogyasztó a fogyasztási cikk meghibásodása miatt a vásárlástól (üzembe helyezettől) számított 3 munkanapon belül érvényesít csereigényt, vállalkozásunk köteles a fogyasztási cikket kicserélni, feltéve, hogy a meghibásodás a rendeltetészerű használatot akadályozza.

A kijavítás során a fogyasztási cikkbe csak új alkatrészt kerülhet beépítésre.

Vállalkozásunk, ill. a JAVÍTÓSZOLGÁLTAT a kijavítás, ill. kicserélés során nem felel a fogyasztási cikken a fogyasztó, ill. harmadik személy által esetlegesen tárolt adatokért vagy beállításokért.

Vállalkozásunknak törekednie kell arra, hogy a kijavítást vagy kicserélést legfeljebb tizenöt napon belül elvégezze. Ha a kijavítás vagy a kicserélés időtartama a tizenöt napot meghaladja, akkor vállalkozásunk a fogyasztót tájékoztatni köteles a kijavítás vagy a csere várható időtartamáról. A tájékoztatás a fogyasztó előzetes hozzájárulása esetén, elektronikus úton vagy a fogyasztó általi átvétel igazolására alkalmas más módon történik.

A jótállási igény bejelentése

A fogyasztó a hiba felfedezése után késedelem nélkül köteles a hibát a vállalkozásunkkal közölni. A hiba felfedezésétől számított **2 hónapon** belül közölt hibát késedelem nélkül közölnök kell tekinteni. A közlés késedelméből eredő kárért a fogyasztó felelős. A jótállási igényt a fogyasztási cikk minden olyan hibája miatt határidőben érvényesítettnek kell tekinteni, amely a megjelölt hibát előidézte. Ha a fogyasztó a jótállási igényét a fogyasztási cikknek - a megjelölt hiba szempontjából - elkülöníthető része tekintetében érvényesíti, a jótállási igény a fogyasztási cikk egyéb részeire nem minősül érvényesítettnek.

Mentesülés a jótállási felelősség alól

Vállalkozásunk mentesül a jótállási kötelezettség alól, ha bizonyítja, hogy a hiba oka a vásárlás időpontja után keletkezett (pl. rendeltetésellenes használat, átalakítás, szakszerűtlen kezelés, helytelen tárolás, elemi kár, a használati-kezelési útmutató szerinti karbantartás elmulasztása).

A rendeltetésellenes használat elkerülése céljából a fogyasztási cikkhez magyar nyelvű használati és kezelési útmutatót mellékelünk és kérjük, hogy az abban foglaltakat saját érdekében tartsa be.

A fogyasztót a jótállás alapján megillető jogok

A fogyasztó a Ptk. 6:159. §-ában rögzített szabályok szerint

- kijavítást vagy kicserélést igényelhet, kivéve, ha a választott jótállási igény teljesítése lehetetlen, vagy ha az a kötelezettnék - másik jótállási igény teljesítésével összehasonlítva - aránytalan többletköltséget eredményezne, figyelembe véve a fogyasztási cikk hibátlan állapotban képviselt értékét, a szerződésszegés súlyát és a jótállási jog teljesítésével a jogosultnak okozott érdeksérelmet;
- vagy a vételár arányos leszállítását igényelheti, a hibát a kötelezett költségére maga kijavíthatja vagy mással kijavíttathatja, vagy a szerződéstől elállhat, ha vállalkozásunk a kijavítást vagy a kicserélést nem vállalta, ill. ha ezen kötelezettségének megfelelő határidőn belül, a fogyasztó érdekeit kímélve nem tud eleget tenni, vagy ha a fogyasztónak a kijavításhoz vagy kicseréléshez fűződő érdeke megszűnt.

Jogszabály alapján kötelező jótállás alá nem tartozó új tartós fogyasztási cikkek esetében (a vonatkozó jogszabály mellékletében meg nem határozott, jellemzően 10.000,- Ft eladási ár alatti termékek) a fogyasztó a vállalkozásunk által önként vállalt jótállási kötelezettség alapján, a fentiekől eltérően

- kicserélést igényelhet, vagy
- a szerződéstől elállhat és a vételár visszatérítését igényelheti.

Jelentéktelen hiba miatt elállásnak nincs helye. A kijavítást vagy kicserélést - a fogyasztási cikk tulajdonságaira és a jogosult által elvárható rendeltetésére figyelemmel - megfelelő határidőn belül, a jogosult érdekeit kímélve kell elvégezni. A fogyasztó a választott jótállási jogáról másakra térhet át, az áttéréssel okozott költséget köteles azonban vállalkozásunknak megfizetni, kivéve, ha az áttérésre vállalkozásunk adott okot, vagy az áttérés egyébként indokolt volt. A jótállási igény érvényesítésére egyebekben a kellékszavatossági jogok gyakorlására vonatkozó jogszabályi előírásokat kell megfelelően alkalmazni.



1 Splošno	29
1.1 Branje in shranjevanje navodil	29
1.2 Razlaga simbolov	29
2 Varnost	30
2.1 Namenska uporaba	30
2.2 Varnostni napotki	30
3 Obseg dobave	32
4 Uporaba	33
4.1 Preverjanje blazine za kavč in obsega dobave	33
4.2 Polnjenje akumulatorske baterije	33
4.3 Uporaba grelne blazine	34
4.4 Funkcija Auto OFF	34
4.5 Preverjanje stanja napoljenosti akumulatorske baterije	34
5 Iskanje napak	35
6 Čiščenje	35
6.1 Čiščenje vložka blazine	35
6.2 Čiščenje prevleke blazine	35
7 Shranjevanje	35
8 Tehnični podatki	36
9 Izjava o skladnosti	36
10 Odstranjevanje odpadkov	37
10.1 Odstranjevanje embalaže	37
10.2 Odstranitev stare naprave	37
11 Garancijski list	38
11.1 Garancijski pogoji	38

**POMEMBNA NAVODILA!
SHRANITE ZA POZNEJŠO UPORABO!**

1 SPLOŠNO

1.1 BRANJE IN SHRANJEVANJE NAVODIL



Ta navodila za uporabo spadajo k tej grelni blazini. Vsebujejo pomembne informacije o začetku uporabe in rokovanju.

Preden uporabljate grelno blazino skrbno preberite navodila za uporabo, še posebej varnostne napotke. Neupoštevanje teh navodil za uporabo lahko povzroči resne telesne poškodbe ali škodo na izdelku.

Navodila za uporabo temeljijo na standardih in predpisih, ki veljajo v Evropski uniji. V tujini upoštevajte tudi smernice in zakone posameznih držav. Navodila za uporabo shranite za nadaljnjo uporabo. Če izdelek predate tretji osebi, obvezno priložite tudi ta navodila za uporabo.

1.2 RAZLAGA SIMBOLOV

Naslednji simboli in signalne besede so uporabljeni v teh navodilih za uporabo, na izdelku ali na embalaži.

OPOZORILO!

» Ta signalni simbol/signalna beseda označuje nevarnost s srednjo stopnjo tveganja, ki lahko, če se ji ne izognete, povzroči smrt ali hudo telesno poškodbo.

PREVIDNO!

» Ta signalni simbol/signalna beseda označuje nevarnost z nizko stopnjo tveganja, ki lahko, če se ji ne izognete, povzroči majhno ali zmerno telesno poškodbo.

NAPOTEK!

» Ta signalni simbol/signalna beseda svari pred možnimi materialnimi škodami.



» Ta simbol daje koristne dodatne informacije za montažo ali delovanje.



Zaščitni razred III: Izdelki v tem zaščitnem razredu delujejo z zaščitno zelo nizko napetostjo.



Ne perite



Pranje pri največ 30 °C na nežnem ciklu (samo prevleka za blazino)



Ne beliti



Ne sušiti v sušilniku



Ne likati



Ne kemično čistiti



Ne vtikati igel



Ni primerno za uporabo pri zelo majhnih otrocih (0–3 leta)



Ne uporabljati v zloženem ali nagubanem stanju



Preberite navodila za uporabo



OEKO-TEX® Standard 100 je neodvisen sistem za preskušanje in certificiranje tekstilnih polproizvodov, vmesnih proizvodov in končnih proizvodov na vseh stopnjah predelave.



Izjava o skladnosti (glejte poglavje »Izjava o skladnosti«): S tem simbolom označeni izdelki izpolnjujejo vse veljavne predpise Skupnosti v okviru Evropskega gospodarskega prostora.

2 VARNOST

2.1 NAMENSKA UPORABA

Ta grelna blazina je zasnovana za uporabo v zasebnem gospodinjstvu, ki je opisana v teh navodilih.

Izdelek je namenjen izključno za zasebno uporabo v suhih notranjih prostorih in ni primeren za komercialno in/ali medicinsko uporabo v bolnišnicah, ordinacijah itd. Osebe s srčnimi spodbujevalniki naj ta izdelek uporabljajo le po posvetu s svojim zdravnikom

Grelna blazina ni medicinska naprava in ni primerna za terapevtske namene.

Grelno blazino uporabljajte le na način, kot je opisan v teh navodilih za uporabo. Vsaka druga uporaba velja kot nenamenska in lahko vodi do materialnih škod ali celo do telesnih poškodb. Grelna blazina ni otroška igrača.

Proizvajalec ali trgovec ne prevzema nobenega jamstva za škodo, ki nastanejo zaradi nenamenske ali napačne uporabe izdelka.

2.2 VARNOSTNI NAPOTKI

⚠ OPOZORILO! NEVARNOST ELEKTRIČNEGA UDARA! NEPRAVILNA ELEKTRIČNA NAPELJAVA, PREVISOKA OMREŽNA NAPETOST IN NEPRAVILNO RAVNANJE Z ELEKTRIČNO NAPRAVO LAHKO POVZROČIJO UDAR ELEKTRIČNEGA TOKA

- » Akumulatorske baterije in polnilnega kabla se ne sme izpostavljati vlagi, jih potapljati v vodo ali druge tekočine. Nevarnost električnega udara!
- » Blazine ne smete uporabljati, če je mokra. Vložek blazine in akumulatorsko baterijo vstavite šele, ko je prevleka popolnoma suha. Prevekle ne poskušajte sušiti z grelno funkcijo.
- » Akumulatorsko baterijo polnite samo v suhih notranjih prostorih. Pri tem ohranjajte razdaljo do umivalnikov, vaz itd.
- » Če uporabljate polnilni adapter USB:
Pazite, da je vtičnica dobro dosegljiva, da po potrebi lahko polnilni adapter z lahkoto izvlečete.
- » Za polnjenje uporabljajte samo omrežni napajalnik, odobren za gospodinjske aparate z zaščitnim razredom II, izhod SELV 5 V DC, največ 2 A.
- » Ne vtikajte igel ali drugih konicastih predmetov v blazino.
- » Zaradi varnosti in odobritve (CE) izdelka se z izdelkom ne sme manipulirati ali ga spreminjati!
- » Ne izvajajte sprememb na izdelku ali akumulatorski bateriji. Popravila naj izvaja le profesionalna delavnica. Upoštevajte tudi priložene garancijske pogoje.
- » Pazite, da se izdelek ne poškoduje zaradi ostrih robov ali vročih predmetov.
- » Izdelka ne uporabljajte, če je očitno poškodovan.

⚠ OPOZORILO! NEVARNOSTI ZA OTROKE IN OSEBE Z ZMANJŠANIMI FIZIČNIMI, SENZORIČNIMI ALI DUŠEVNIMI SPOSOBNOSTMI (NA PRIMER DELNI INVALIDI, STAREJŠE OSEBE Z OMEJITVAMI NJIHOVH FIZIČNIH IN DUŠEVNIH SPOSOBNOSTI) ALI POMANJKLJIVIMI IZKUŠNjami IN ZNANJEM (NA PRIMER STAREJŠI OTROCI).

- » Ta izdelek lahko uporabljajo otroci od 8. leta dalje ter osebe z zmanjšanimi fizičnimi, senzoričnimi ali duševnimi sposobnostmi ali pomanjkljivimi izkušnjami in znanjem, če so nadzorovani ali so bili poučeni o varni uporabi naprave in so razumeli nevarnosti, ki izhajajo iz uporabe.

- » Čiščenja ali uporabniškega vzdrževanja ne smejo izvajati otroci brez nadzora.
- » Blazino lahko uporabljajo otroci, starejši od 3 let in mlajši od 8 let, pod nadzorom, če je upravljalna enota vedno nastavljena na najnižjo temperaturo.
- » Blazine ne smejo uporabljati osebe, ki so neobčutljive na toploto, ali druge ranljive osebe, ki se ne morejo odzvati na pregrevanje.
- » Nadzorujte otroke, da zagotovite, da se z izdelkom ne igrajo.
- » Otroci, ki so mlajši od treh let, ne smejo uporabljati blazine, ker niso sposobni reagirati na pregrevanje.
- » Embalirno vrečko in embalirne folije hranite proč od dojenčkov in majhnih otrok, obstaja nevarnost zadušitve!

⚠ OPOZORILO! NEVARNOST POŽARA IN EKSPLOZIJE! NEPRAVILNO RAVNANJE Z AKUMULATORSKO BATERIJO LAHKO VODI DO POŽARA ALI EKSPLOZIJE.

- » Priložene litij-ionske akumulatorske baterije ne smete razstavljeni, vreči v ogenj, povzročiti kratkega stika ali kako drugače predelovati ali spreminjati.
- » Nepravilna položitev kabla lahko povzroči nevarnost zapletanja, zadavljenja ali spotikanja. Kabel namestite tako, da ne predstavlja nobene od navedenih nevarnosti.
- » Blazino uporabljajte izključno s priloženo akumulatorsko baterijo Tip RX05TD. Tudi sama akumulatorska baterija je namenjena izključno uporabi z blazino. Baterije ni mogoče zamenjati.
- » Ne uporabljajte razpršil v bližini izdelka.
- » Blazino uporabljajte le, ko je popolnoma razprostrta.
- » Preprečite kopičenje toplote tako, da blazine med delovanjem ali polnjenjem ne pokrijete v celoti.
- » Izdelka ne uporabljajte, če je akumulatorska baterija poškodovana ali je padla na tla.
- » Preprečite stik baterijske tekočine s očmi in sluznicami. V primeru stika prizadeta mesta splaknite z veliko čiste vode in nemudoma poiščite zdravnika.

⚠ PREVIDNO! NEVARNOST ZDRAVSTVENIH OKVAR! DOLGA UPORABA NA NAJVIŠJI STOPNJI LAHKO VODI DO DRAŽENJA KOŽE ALI SLABEGA POČUTJA.

- » Blazino uporabljajte na začetku le malo časa in ne na najvišji stopnji. Preverite svojo kožo, preden povečate moč in trajanje uporabe. Pri daljši uporabi izberite nižjo stopnjo gretja. Dolga uporaba na najvišji stopnji lahko vodi do draženja kože, opeklin ali vročinskega udara.
- » Uporabo blazine takoj prekinite, če toploto občutite kot neprijetno ali bolečo.
- » Izdelka ne uporabljajte neposredno na goli koži.
- » Blazine ne uporabljajte kot vzglavniki. Če ste zelo utrujeni, nastavite nizko temperaturo.

NAPOTEKI! NEVARNOST POŠKODB! NEPRAVILNO RAVNANJE Z BLAZINO LAHKO VODI DO POŠKODB.

- » Ne vlecite blazine v drugo prevleko za blazino.
- » Blazine ne stiskajte in ne prepegibajte.
- » Blazine ne vklopite, če je npr. po čiščenju še vlažna.
- » Med delovanjem na blazino ne polagajte
 - nobenih predmetov, kot so npr. kovčki, volnene odeje, pregrinjala in torbe,
 - toplotnih virov, kot npr. termoforjev, grelnih blazin ali podobnega.
- » Pred vsako uporabo preverite, ali izdelek kaže znake obrabe ali poškodb. Če takšni znaki obstajajo ali če blazina ni bila pravilno uporabljena, mora biti pred ponovno uporabo pregledana v strokovni delavnici. V tem primeru se obrnite na servisni naslov, naveden na garancijski kartici.
- » Ne vtikajte igel ali drugih konicastih predmetov v blazino.
- » Preden blazino zlagate ali shranjujete, jo pustite, da se popolnoma ohladi.
- » Blazino shranite na suhem mestu.
- » Blazine ne smete uporabljati, če je mokra.
- » Na blazini ne shranjujte nobenih predmetov in upoštevajte razdelek »Shranjevanje«.

3 OBSEG DOBAVE

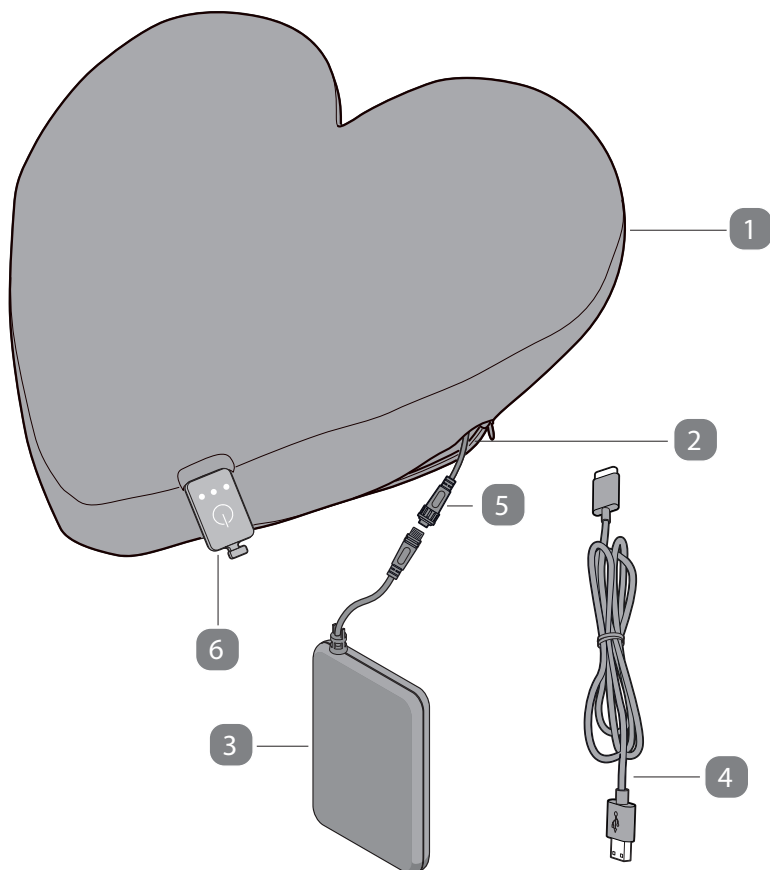

- 1 Blazina
 - 2 Notranji žep za shranjevanje
 - 3 Akumulatorska baterija
 - 4 Polnilni kabel USB
 - 5 Priključni kabel za akumulatorsko baterijo upravljalne enote
 - 6 Upravljalna enota s priključno vtičnico za polnjenje akumulatorske baterije
- Dodatni obseg dobave:
- navodila za uporabo
 - garancijska kartica

4 UPORABA

4.1 PREVERJANJE BLAZINE ZA KAVČ IN OBSEGA DOBAVE

1. Vzemite blazino iz embalaže in preverite, ali blazina in drugi deli izkazujejo poškodbe. Če je tako, blazine ne uporabljajte. Preko servisnega naslova, navedenega na garancijski kartici, se obrnite na proizvajalca.
2. Preverite, ali je obseg dobave popoln.
3. Odstranite ves embalažni material.

4.2 POLNJENJE AKUMULATORSKE BATERIJE

Akumulatorsko baterijo pred prvo uporabo in po možnosti ob vsaki naslednji uporabi popolnoma napolnite. Za polnjenje lahko akumulatorska baterija ostane v blazini. Baterijo polnite v zaščitenem notranjem prostoru. Pri napajanju prek USB-ja jo uporabljajte samo v zaprtih prostorih.

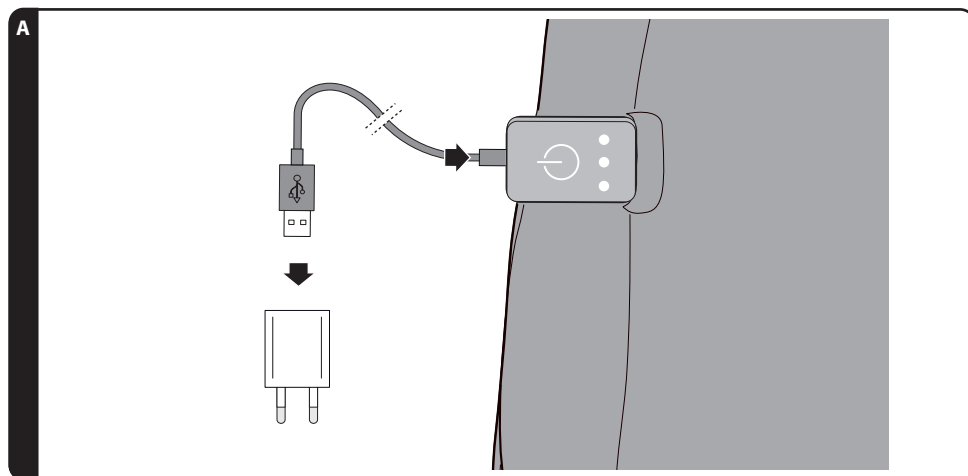

1. Odprite gumijasti čep USB vtičnice na krmilni enoti.
2. Priloženi polnilni kabel USB priključite v vtičnico USB-C upravljalne enote.
3. Drugi konec priključite v priključno dozo USB univerzalnega polnilnika 5 V, 2 A. Polnilni adapter USB mora zagotavljati polnilni tok 2000 mA. Če je polnilni tok manjši, se lahko čas polnjenja ustrezno podaljša.
4. Po pribl. 2–4 urah je akumulatorska baterija popolnoma napolnjena in blazino lahko uporabljate
5. Odklopite kabelsko povezavo in zaprite vtičnico USB upravljalne enote z gumijastim čepom.



- » Funkcijo ogrevanja lahko uporabljate že med polnjenjem.
- » Polnilni adapter USB ne sodi v obseg dobave.

4.3 UPORABA GRELNE BLAZINE

⚠ OPOZORILO! NEVARNOST POŽARA! NEPRAVILNO RAVNANJE Z IZDELKOM LAHKO VODI DO POŽARA.

» Izdelka ne uporabljajte, če je akumulatorska baterija poškodovana ali je padla na tla.

Za uporabo grelne blazine mora biti akumulatorska baterija dovolj napolnjena, v svojem žepu v blazini in s kablom povezana z upravljalno enoto..

1. Pritisnite tipko za vklop/izklop (glejte puščico).
2. Grelna blazina se vklopi pri najvišji stopnji gretja in vse 3 LED-lučke svetijo.
3. Z večkratnim pritiskom na tipko izberite zeleno stopnjo gretja in upoštevajte število prižganih LED-lučk.

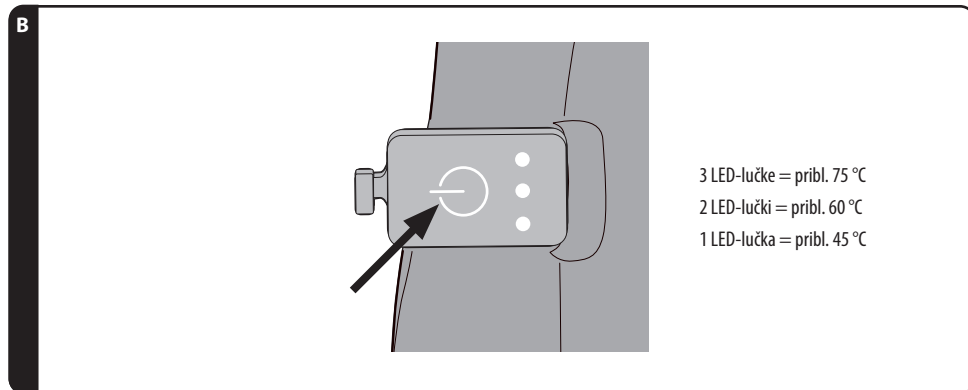

4. Za izklop večkrat pritisnite gumb za vklop/izklop, dokler ne ugasnejo vse tri svetleče diode.
5. Pustite, da se blazina popolnoma ohladi, preden jo pospravite.

4.4 FUNKCIJA AUTO OFF



» Za zaščito pred požarom in pregrevanjem se blazina po približno 1,5 ure neprekinjenega delovanja izklopi.

Če je funkcija samodejnega izklopa Auto OFF izklopila blazino:

1. Pustite, da se blazina in akumulatorska baterija ohladita na sobno temperaturo, preden blazino ponovno vklopite.

4.5 PREVERJANJE STANJA NAPOLNJENOSTI AKUMULATORSE BATERIJE

Če želite preveriti stanje akumulatorske baterije, vam je ni treba odstraniti iz blazine.

Med polnjenjem ali ko na kratko pritisnete in držite gumb za vklop (glejte puščico), rdeče utripajoče/neprekinjene LED-lučke označujejo raven napolnjenosti.

1 LED utripa = 0–30 %

1 LED sveti in 1 utripa = 31–70 %

2 LED sveti in 1 utripa = 71–99 %

3 LED svetijo = 100 %

5 ISKANJE NAPAK

PROBLEM

MOŽNI VZROK / SREDSTVO

Ne deluje.

- Je akumulatorska baterija morda prazna?
- Sta akumulatorska baterija in upravljalna enota pravilno priključeni?

Blazina se izklopi.

- Funkcija Auto OFF se je sprožila.
Ni napaka.

6 ČIŠČENJE

NAPOTEK! NEVARNOST POŠKODB! NEPRAVILNO RAVNANJE Z IZDELKOM LAHKO VODI DO MATERIALNE ŠKODE.

» Vložek blazine ni pralen in ga je dovoljeno čistiti le z rahlo vlažno krpo.



» Revleka se zaradi čiščenja v pralnem stroju močno obremeni. Zato se tekom časa ne sme prati več kot skupno 5-krat.
» Zadruga mora biti za pranje zaprta.

1. Pustite, da se blazina popolnoma ohladi.
2. Odklopite kabelsko povezavo med akumulatorjem in krmilno enoto.
3. Upoštevajte simbole za nego na izdelku.
4. Odprite zadrugo in odstranite vložek blazine z upravljalno enoto.
5. Odstranite akumulatorsko baterijo iz njenega žepa.

6.1 ČIŠČENJE VLOŽKA BLAZINE

Odstranite možno umazanijo z vložka blazine z rahlo vlažno krpo in obrišite s suho krpo

6.2 ČIŠČENJE PREVLEKE BLAZINE

⚠ OPOZORILO! PRED PRANJEM PREVLEKE BLAZINE V VSAKEM PRIMERU ODSTRANITE AKUMULATORSKO BATERIJO IZ NOTRANJEGA ŽEPA BLAZINE. AKUMULATORSKE NAPRAVE SE NE SME POTAPLJATI V VODO ALI DRUGE TEKOČINE.

1. Blazino očistite glede na umazanijo:
Manjše madeže odstranite z rahlo navlaženo krpo.
Če je prevleka blazine normalno umazana, jo očistite z ročnim pranjem. Upoštevajte simbole za nego.
Če je prevleka blazine močno umazana, jo operite v pralnem stroju pri 30 °C (nežno pranje). Pri pranju na ta način upoštevajte navodila za pralno sredstvo in odmerjanje ter zaprite zadrugo.
2. Blazino po pranju pustite, da se na zraku popolnoma posuši.
Blazine ne ožemajte in ne uporabljajte ščipalk za perilo ali podobnega.
Akumulatorsko baterijo ponovno priključite šele, ko so vsi deli popolnoma suhi.
Izdelka ne vklopite z namenom sušenja in ne uporabljajte ga znova, dokler ni popolnoma suh.

7 SHRANJEVANJE

Preden izdelek shranite, ga pustite, da se popolnoma ohladi.



Ohlajeno blazino shranite na čistem in suhem mestu, kjer je zaščiten pred drugimi viri toplote, npr. grelnikom.

Na blazini ne shranjujte težkih predmetov, ker lahko le-ti poškodujejo grelne žice.

Akumulatorsko baterijo pred shranjevanjem za daljši čas popolnoma napolnite, da preprečite globoko izpraznitvev.

Polnilnega kabla ne navijajte okoli akumulatorske baterije. Pri tem se lahko kabel poškoduje.

8 TEHNIČNI PODATKI

Model:	GT-HPR-05
Akumulatorska baterija:	Model: RX05TD Li-ionska akumulatorska baterija 3,7 V  , 5000 mAh Vhod: 5 V  , 2 A Izhod: 5 V  , 2 A, 10 W DONGGUAN CITY SINOSHINE TECHNOLOGY CO., LTD No.488, Jinlang South Road, Shabu Village, Dalang Town, Dongguan City, Guangdong Province, CHINA
Dimenzije:	pribl. 50 x 50 cm
Čas polnjenja:	pribl. 2–4 ure
Temperatura polnjenja:	pribl. 15-25 °C
Čas delovanja pri polni akumulatorski bateriji:	Odvisno od časa vklopa in stopnje grejta je po samodejnem izklopu in času mirovanja akumulatorske baterije možen najdaljši čas delovanja akumulatorske baterije približno 4,5 ure.
Številka artikla:	847955
Številka revizije:	2025_01

Način delovanja	Energijski vnos (Watt)	Obdobje (minute)
Izključeno	0,2	-
Pripravljenost (standby)	-	-
V pripravljenosti z dodatnimi informacijami	-	-
Pripravljenost v omrežnem delovanju	-	-

Ker naše proizvode nenehno razvijamo naprej in izboljšujemo, so možne spremembe v dizajnu in tehnične spremembe. To navodilo za uporabo lahko z naše spletne strani www.gt-support.de snamete tudi v obliki PDF datoteke.

9 IZJAVA O SKLADNOSTI

Zagotovljena je skladnost proizvoda z zakonsko predpisanimi standardi. Popolno Izjavo o skladnosti najdete na internetni strani www.gt-support.de

10 ODSTRANJEVANJE ODPADKOV

10.1 ODSTRANJEVANJE EMBALAŽE



Embalažo zavrzite sortno čisto. Lepenko in karton oddajte med star papir, folije v zbiralnik reciklrirnih materialov.

10.2 ODSTRANITEV STARE NAPRAVE



Stare naprave ne sodijo med gospodinske odpadke!

Simbol s prečrtanim smetnjakom na kolesih pomeni, da električne in elektronske opreme ne smete odvreči med gospodinske odpadke. Potrošniki so zakonsko zavezani, da električno in elektronsko opremo ob koncu njihove življenjske dobe zbirajo ločeno od nerazvrščenih komunalnih odpadkov. Na ta način je zagotovljeno okolju prijazno recikliranje, ki varčuje z viri

Baterije in akumulatorje, ki niso trdno zaprti z električno ali elektronsko napravo in jih je mogoče odstraniti, ne da bi jih uničili, je treba ločiti od naprave, preden jo predate na zbirno mesto in odpeljete na za to določeno odlagališče. Enako velja za svetilke, ki jih je mogoče odstraniti iz naprave, ne da bi jih uničili.

Lastniki električnih in elektronskih naprav iz zasebnih gospodinjstev lahko le-te oddajo na zbirnih mestih javnih organov za ravnanje z odpadki ali na zbirnih mestih, ki jih postavijo proizvajalci oziroma distributerji. Oddaja stare opreme je brezplačna.

Na splošno so distributerji dolžni zagotoviti, da se stara oprema brezplačno odvzame nazaj, tako da zagotovijo ustrezne možnosti vračila na razumni razdalji.

Potrošniki imajo možnost, da staro opremo brezplačno oddajo distributerju, ki jo je dolžan prevzeti nazaj, če potrošnik kupi novo opremo enake vrednosti z načeloma enako funkcijo. Ta možnost obstaja tudi za dostavo v zasebno gospodinjstvo.



Baterij in akumulatorjev ni dovoljeno odvreči med gospodinske odpadke!

Potrošniki so po zakonu dolžni vse baterije ali akumulatorje, ne glede na to, ali vsebujejo škodljive snovi ali ne, odnesti na zbirno mesto v svoji občini ali k trgovcu na drobno, da jih je mogoče odstraniti na okolju prijazen način in pridobiti nazaj dragocene surovine.

Baterije in akumulatorje, ki niso trdno zaprti z električno ali elektronsko napravo in jih je mogoče odstraniti, ne da bi jih uničili, je treba ločiti od naprave, preden jo predate na zbirno mesto in odpeljete na za to določeno odlagališče.

Preden zavrzete baterije in akumulatorje, ki vsebujejo litij, zalepite pole, da preprečite zunanji stik.

Baterije in akumulatorje zavrzite le, ko so izpraznjeni.

11 GARANCIJSKI LIST

Izdelek: Na baterije grelna blazina GT-HPR-05

Številka izdelka: 847955

Prosimo, da se za uveljavljanje garancijskega postopka z izdelkom in računom oglasite v vam najbližji trgovini HOFER.

Podpora kupcem: 01 8346 600 / info@podpora.hofer.si

Datum dobave izdelka: _____

Opis napake: _____

Vaši podatki: _____

Ime kupca: _____

Naslov: _____

E-pošta: _____

11.1 GARANCIJSKI POGOJI

Spoštovani, za izdelek vam zagotavljamo najboljše možno garancijo kakovosti. Ker smo prepričani v kakovost naših izdelkov, vam **zagotavljamo** še širši nabor ugodnosti, kot je to določeno z zakonskimi določili:

Trajanje garancijskega roka: 3 leta od dobave izdelka

Nudimo vam: brezplačno popravilo, zamenjavo izdelka (v kolikor je le-ta še na voljo v kateri od trgovin HOFER v Sloveniji) ali vračilo kupnine.

Postopek uveljavljanja garancije: Izdelek skupaj z vsemi pripadajočimi deli, računom in garancijskim listom vrnite v vam najbližjo trgovino HOFER.

Garancija se lahko uveljavlja samo skupaj z računom oz. potrdilom o dobavi, kjer je razviden datum dobave izdelka.

Garancija ne velja v naslednjih primerih:

- za škodo, ki je nastala kot posledica vremenskih vplivov (npr. udara strele, vode, ognja, zmrzali ipd.), nesreče, prevoza, pri izpraznjenih baterijah ali nepravilni uporabi
- za poškodbe ali spremembe, ki jih povzroči kupec/tretja oseba
- zaradi nespoštovanja varnostnih opozoril, navodil za vzdrževanje in zaradi napak pri uporabi
- zaradi vodnega kamna in škode, ki jo je le-ta povzročil, izgube podatkov, škodljive programske opreme in poškodbe zaradi vročine
- za normalno obrabo obrabljivih delov (npr. zmogljivost akumulatorja)

Garancija velja za proizvode dobavljene na območju Republike Slovenije in se lahko uveljavlja na območju Republike Slovenije. Garant jamči za lastnosti izdelka oziroma za njegovo brezhibno delovanje v garancijskem roku, ki začne teči z dobavo izdelka. Če napak na izdelku ni mogoče odpraviti v roku 30 dni od dneva, ko je kupec sprožil garancijski zahtevek, oziroma v dodatnem roku največ 15 dni, če je bil rok za odpravo napak na izdelku podaljšan, se izdelek brezplačno zamenja z enakim, novim in brezhibnim izdelkom. Če izdelek v tem roku ni popravljen ali ni zamenjan z novim, lahko kupec zahteva vračilo celotne kupnine ali sorazmerno znižanje kupnine. Če se neskladnost izdelka pojavi v manj kot 30 dneh od dobave izdelka, lahko kupec namesto odprave napak takoj zahteva vračilo kupnine. Garancijska doba se podaljša za čas popravila. Za zamenjan izdelek ali zamenjan bistveni del izdelka z novim se izda nov garancijski list in garancijski rok za zamenjan izdelek ali zamenjan bistveni del izdelka teče znova od zamenjave izdelka oziroma vrnitve popravljenega izdelka. Garant je po izteku garancijskega roka dolžan zagotavljati vzdrževanje, nadomestne dele in priklopne aparate za obdobje 3 let po izteku garancijskega roka.

Ta garancija ne izključuje pravic kupca, ki izhajajo iz obveznega jamstva za skladnost blaga. V primeru neskladnosti blaga ima kupec zakonsko pravico, da zoper prodajalca brezplačno uveljavlja jamčevalne zahtevke.

Veljavnost garancije se lahko podaljša le, če to predvideva zakon. V državah, v katerih so (obvezna) garancija in/ali skladiščenje rezervnih delov in/ali odškodnina za škodo določeni z zakonom, veljajo zakonsko predpisane minimalne zahteve. Servisna služba in garant pri prejemu izdelka v popravilo ne prevzemata odgovornosti za izgubo kakršnihkoli podatkov ali nastavitvev, ki jih je kupec shranil na izdelku.

Garancija velja za proizvode dobavljene na območju Republike Slovenije in se lahko uveljavlja na območju Republike Slovenije. Garant jamči za lastnosti izdelka oziroma za njegovo brezhibno delovanje v garancijskem roku, ki začne teči z dobavo izdelka. Če napak na izdelku ni mogoče odpraviti v roku 30 dni od dneva, ko je kupec sprožil garancijski zahtevek, oziroma v dodatnem roku največ 15 dni, če je bil rok za odpravo napak na izdelku podaljšan, se izdelek brezplačno zamenja z enakim, novim in brezhibnim izdelkom. Če izdelek v tem roku ni popravljen ali ni zamenjan z novim, lahko kupec zahteva vračilo celotne kupnine ali sorazmerno znižanje kupnine. Če se neskladnost izdelka pojavi v manj kot 30 dneh od dobave izdelka, lahko kupec namesto odprave napak takoj zahteva vračilo kupnine. Garancijska doba se podaljša za čas popravila. Za zamenjan izdelek ali zamenjan bistveni del izdelka z novim se izda nov garancijski list in garancijski rok za zamenjan izdelek ali zamenjan bistveni del izdelka teče znova od zamenjave izdelka oziroma vrnitve popravljenega izdelka. Garant je po izteku garancijskega roka dolžan zagotavljati vzdrževanje, nadomestne dele in priklopne aparate za obdobje 3 let po izteku garancijskega roka.

Ta garancija ne izključuje pravic kupca, ki izhajajo iz obveznega jamstva za skladnost blaga. V primeru neskladnosti blaga ima kupec zakonsko pravico, da zoper prodajalca brezplačno uveljavlja jamčevalne zahtevke.

Veljavnost garancije se lahko podaljša le, če to predvideva zakon. V državah, v katerih so (obvezna) garancija in/ali skladiščenje rezervnih delov in/ali odškodnina za škodo določeni z zakonom, veljajo zakonsko predpisane minimalne zahteve. Servisna služba in garant pri prejemu izdelka v popravilo ne prevzemata odgovornosti za izgubo kakršnihkoli podatkov ali nastavitvev, ki jih je kupec shranil na izdelku.

Oznaka garanta:

HOFER trgovina na drobno d.o.o.

Prevoje pri Šentvidu

Kranjska cesta 1

1225 Lukovica, SLOVENIJA



VERTRIEBEN DURCH

FORGALMAZÓJA
DISTRIBUTER

GLOBALTRONICS GmbH & Co. KG

BEI DEN MÜHREN 5

20457 HAMBURG / HAMBURG / HAMBURG

DEUTSCHLAND / NÉMETORSZÁG / NEMČIJA

INFO@GLOBALTRONICS.COM